

ФЕДЕРАЛЬНОЕ ГОСУДАРСТВЕННОЕ АВТОНОМНОЕ ОБРАЗОВАТЕЛЬНОЕ УЧРЕЖДЕНИЕ ВЫСШЕГО ОБРАЗОВАНИЯ
**«БЕЛГОРОДСКИЙ ГОСУДАРСТВЕННЫЙ НАЦИОНАЛЬНЫЙ
ИССЛЕДОВАТЕЛЬСКИЙ УНИВЕРСИТЕТ»**
СТАРООСКОЛЬСКИЙ ФИЛИАЛ
(СОФ НИУ «БелГУ»)

ФАКУЛЬТЕТ ЭКОНОМИКИ И УПРАВЛЕНИЯ
КАФЕДРА ЭКОНОМИКИ, ИНФОРМАТИКИ И МАТЕМАТИКИ

**РЕЗЕРВЫ И ИХ ЗНАЧЕНИЕ ДЛЯ УЛУЧШЕНИЯ
ФИНАНСОВОГО СОСТОЯНИЯ ПРЕДПРИЯТИЯ
(НА ПРИМЕРЕ ООО «М-СТРОЙ»)**

Выпускная квалификационная работа
обучающейся по направлению подготовки 38.03.01 Экономика
профиль Финансы и кредит
заочной формы обучения, группы 92071272
Воловиковой Татьяны Федоровны

Научный руководитель
к.э.н., доцент
Ченцова Л.П.

СТАРЫЙ ОСКОЛ 2017

ОГЛАВЛЕНИЕ

ВВЕДЕНИЕ	3
1. ТЕОРЕТИЧЕСКИЕ АСПЕКТЫ ИСПОЛЬЗОВАНИЯ РЕЗЕРВОВ НА ПРЕДПРИЯТИИ С ЦЕЛЬЮ УЛУЧШЕНИЯ ФИНАНСОВОГО СОСТОЯНИЯ	7
1.1. Экономическая сущность анализа финансового состояния предприятия	7
1.2. Показатели и модели анализа финансового состояния	13
1.3. Классификация и использование резервов улучшения финансового состояния предприятия	22
2. СОВЕРШЕНСТВОВАНИЕ СИСТЕМЫ ОЦЕНКИ ФИНАНСОВОГО СОСТОЯНИЯ ПРЕДПРИЯТИЯ ООО «М-СТРОЙ»	27
2.1. Организационно - экономическая характеристика ООО «М-Строй»	27
2.2. Анализ состава и структуры баланса ООО «М-Строй»	33
2.2. Анализ платежеспособности ООО «М-Строй» на основе показателей ликвидности баланса.....	38
2.2. Анализ финансовой устойчивости и структуры капитала	44
2.4. Разработка мероприятий по выявлению резервов направленных на улучшение финансового состояния ООО «М-Строй»	52
ЗАКЛЮЧЕНИЕ	62
БИБЛИОГРАФИЧЕСКИЙ СПИСОК ИСПОЛЬЗОВАННОЙ ЛИТЕРАТУРЫ	65
ПРИЛОЖЕНИЯ.....	70

ВВЕДЕНИЕ

Целью большинства предприятий является извлечение прибыли из своей деятельности. Величина прибыли, как результат от экономической деятельности, зависит от продуманного управления ресурсами предприятия. Неспособность, оценить свое финансовое положение, несомненно, приведет к убыткам, которых можно было бы избежать при применении различных инструментов экономического анализа. Вопрос об улучшении экономического состояния организации всегда остается актуальным.

В рыночной экономике деятельность строительных организаций осуществляется самостоятельно. Поэтому благополучие и дальнейшее их развитие всецело зависят от умения правильно оценивать финансовое состояние и перспективы спроса.

Оценка финансового состояния позволяет раскрыть экономический потенциал и динамику развития предприятия, выявить плюсы и минусы управления деятельностью хозяйствующего субъекта, составить представление, о его финансовом положении, устойчивости и платежеспособности, рентабельности и деловой активности. Оценка финансового состояния предприятия представляет интерес как для собственников и руководителей, так и для контрагентов.

Резервы предприятия представляют собой отрезок между точкой фактического использования ресурса и потенциально доступного. При этом отрезок между точкой фактического использования ресурса и точкой, отражающей имеющийся в наличии ресурсный потенциал предприятия, представляет собой внутренние резервы развития, а отрезок от точки, отражающей имеющийся ресурсный потенциал предприятия, до точки доступных ресурсов является внешними резервами компании.

В связи с этим актуальной является проблема определения экономического состояния предприятий с целью выявления резервов роста производства, увеличения выручки от реализации продукции, прибыли; определения собственного положения в среде партнеров и конкурентов.

Целью написания выпускной квалификационной работы является оценка финансового состояния предприятия, выявление и формирование системы управления резервов, с целью разработки мероприятий позволяющих улучшить имущественное положение коммерческого предприятия.

Основными задачами выпускной квалификационной работы являются:

- изучить теоретические аспекты использования резервов на предприятии с целью улучшения финансового состояния;
- провести оценку финансового состояния ООО «М-Строй»;
- предложить мероприятия направленные на усовершенствование оценки финансового состояния ООО «М-Строй».

Объектом исследования выступает строительная организация ООО «М-Строй». Предмет исследования финансово-хозяйственная деятельность предприятия, выбранного в качестве объекта исследования.

Теоретической и методологической основой исследования послужили труды отечественных ученых-экономистов таких как Чуевой Л.Н, Грачева А.В., Шеремета А.Д., и других, по финансовому анализу, анализу хозяйственной деятельности предприятия.

В основу исследования положен системный подход с использованием методов экономического анализа, математической статистики, многофакторного анализа. В зависимости от характера решаемых задач использовался широкий набор методов исследования: дедукция, индукция, систематизации и обобщения теоретических и практических материалов и другие методы, позволяющие обеспечить достоверность и обоснованность выводов и рекомендаций, предложенных в выпускной квалификационной работы.

Информационную базу исследования составили нормативные правовые документы Российской Федерации в области бухгалтерского учета и анализа финансово-хозяйственной деятельности предприятия, научная и учебная экономическая литература, материалы периодических изданий, показатели

бухгалтерской (финансовой) отчетности за 2014-2015 г., предоставленные ООО «М-Строй».

Практическая значимость исследования заключается в том, что рассмотренные методики анализа финансового состояния строительной организации предоставляют возможность анализировать финансовое состояние предприятия, включая выявление его финансовых затруднений и поиск резервов улучшающих финансовое состояние в пределах любого временного интервала, определяя пути преодоления его финансовых затруднений и повышения финансовой привлекательности.

Выпускная квалификационная работа состоит из введения, двух глав, заключения.

Во введении обосновывается актуальность темы, определяются цель и задачи, объект, предмет, теоретическая и методологическая основа и информационная база, раскрываются практическая значимость исследования.

В первой главе «Теоретические аспекты использования резервов на предприятии с целью улучшения финансового состояния» – рассматривается экономическая сущность анализа финансового состояния предприятия; показатели и модели анализа финансового состояния; классификация и использование резервов улучшения финансового состояния предприятия.

Во второй главе «Совершенствование системы управления финансовым состоянием предприятия ООО «М-Строй» дается организационно-экономическая характеристика исследуемого предприятия; оценивается его финансовое состояние; разрабатываются мероприятия направленные на усовершенствование оценки финансового состояния ООО «М-Строй».

В заключении излагаются основные результаты исследования.

Выпускная квалификационная работа изложена на 60 страницах компьютерного текста и включает 21 таблицу, 7 рисунков, 20 формул, библиография насчитывает 32 наименования, к работе приложено 4 документа.

1. ТЕОРЕТИЧЕСКИЕ АСПЕКТЫ ИСПОЛЬЗОВАНИЯ РЕЗЕРВОВ НА ПРЕДПРИЯТИИ С ЦЕЛЬЮ УЛУЧШЕНИЯ ФИНАНСОВОГО СОСТОЯНИЯ

1.1. Экономическая сущность анализа финансового состояния предприятия

Современные требования к результатам анализа финансового состояния со стороны широкого круга пользователей побуждают искать новые источники релевантных данных в дополнение к бухгалтерской отчетности, которая долгое время была достаточной для формирования информационной базы такого анализа. Стремление к повышению достоверности оценки финансового состояния и обоснованности управленческих решений приводит к необходимости принимать во внимание множество факторов, которые не находят отражения в системном финансовом учете, например со стороны деловых качеств руководителей или рисков рыночной конъюнктуры. Такие факторы при соответствующем стечении обстоятельств могут оказать неожиданно сильное или решающее (как положительное, так и отрицательное) воздействие, что требует использования чувствительных методик, способных превентивно выявить их последствия [27].

Полнота удовлетворения информационных запросов по результатам анализа финансового состояния зависит от разных обстоятельств. Наиболее очевидные из них относятся к широте, детальности учитываемых параметров, глубине факторного раскрытия изменения их величин и умению квалифицированно интерпретировать полученные данные. Все это непосредственно связано с уровнем методического обеспечения учетно-аналитической составляющей менеджмента. Основой такого обеспечения являются способы формирования и анализа исходных показателей, отражающих финансовое состояние организации, которые дополняются интерпретацией получаемых результатов по их величинам, соотношениям, трендам и т.д. Поэтому анализ финансового состояния в широком смысле предполагает разложение этого состояния на логически взаимосвязанные составные характеристики (финансовая устойчивость, платежеспособность,

финансовая результативность и т.д.), а также их оценку с позиций будущего времени для инициализации и обоснования корректирующих управленческих решений, обеспечивающих желаемое направление развития событий [30]. Основой интерпретации результатов анализа финансового состояния являются критерии, вытекающие из целеполагающих основ бизнеса (стабильный прирост прибыли, физического и финансового капитала). Информационная база анализа финансового состояния образуется по этим же критериям, когда определяются степень релевантности и круг исходных показателей, которые в основном формируются в ходе составления финансовой отчетности, а также в результате осуществления необходимых процедур управленческого учета [21].

Информативность показателей, комплексно отражающих финансовое состояние хозяйствующего субъекта, предполагает их атрибутивность. Последняя включает качественные и количественные стороны анализируемых финансовых процессов и явлений, их границы, периоды времени и т.д. Вместе с тем показатели финансового состояния, как и любые другие дискретные характеристики окружающей действительности, лишь приближенно и неполно отражают положение дел только по заданным релевантным свойствам, выделенным из всего их многообразия соответствующими методиками формирования конкретных показателей. Это обусловлено разнообразными причинами, в том числе принимаемой степенью абстракции. Часто сказываются недостаток имеющихся знаний или ограниченность методик учета, измерения, сбора и передачи информации, недостаточность или чрезмерность степени агрегирования [6].

Первичные экзогенные показатели не всегда напрямую дают желаемую информацию. Поэтому в решении многих учетных, аналитических и прогнозных задач используется их эндогенное развитие путем различных действий (от простого суммирования до сложных математических расчетов) [16].

Требуемая степень глубины раскрытия финансового состояния

хозяйствующего субъекта предполагает определенный круг характеристик в виде соответствующих показателей, которые складываются в систему, придающую ему целостность во взаимных связях.

Анализ финансового состояния предполагает поиск резервов развития предприятия. Принцип комплексного подхода требует от круга показателей финансового состояния хозяйствующего субъекта исчерпывающего охвата множества явлений и процессов, которые в совокупности характеризуют наличие, структуру и использование финансовых ресурсов. Эти явления и процессы представляют интерес, прежде всего, в разрезе экстенсивных (масштаб, достаточность, абсолютная отдача - прибыль) и интенсивных (скорость движения, относительная отдача - рентабельность) признаков [8]. Логика формирования показателей финансового состояния хозяйствующего субъекта от первичной фиксации релевантных данных, оказывающих на него влияние, до сложных оценочных характеристик отражена на рис. 1.1.



Рис. 1.1. Система показателей финансового состояния хозяйствующего субъекта

Экзогенный уровень предполагает организацию сбора и предварительной подготовки информации с учетом ее релевантности по отношению к возможному влиянию на изменение финансового состояния хозяйствующего субъекта. На эндогенном уровне формируются показатели, дающие представление о ресурсном и функциональном аспектах финансового состояния хозяйствующего субъекта [18]. По отношению к финансовым ресурсам эти два аспекта конкретизируются в оценках их наличия и использования. Внутри каждого аспекта выделяются экстенсивные и интенсивные характеристики. Все это органически сочетается с таким важным для заинтересованных пользователей понятием, как финансовый потенциал, показывающий возможности прироста прибыли, финансового и

физического капитала хозяйствующего субъекта при интегральной оценке его финансового состояния. Необходимый и достаточный круг показателей, раскрывающих данный потенциал, включает объем финансовых ресурсов, скорость их приростного возвращения из оборота и рентабельность этого оборота [6, 28].

Соблюдение принципа «от общего к частному» в наиболее общем виде предполагает некую последовательность осуществления анализа финансового состояния хозяйствующего субъекта, по крайней мере, в виде двух основных этапов [31]. Как правило, пользователей сначала интересует крупный план. Поэтому в первую очередь осуществляется ознакомительный экспресс-анализ финансового состояния для обобщенной оценки и обоснования необходимости конкретных направлений углубления дальнейших расчетов. На данном этапе определяется потребность в дополнительной информации, доступной в ответах на запросы бухгалтерии и другим службам предприятия, его контрагентам, кредиторам, инвесторам, органам статистики и налоговым органам, аудиторским организациям и др. Большое значение имеет также нацеливание методологии управленческого учета на формирование информационной базы анализа, обеспечивающей необходимую степень детализации в дальнейшей оценке финансового состояния [22].

Исчерпывающее выполнение условий первого этапа анализа финансового состояния позволяет на втором его этапе получать желаемую детализацию сведений о финансовом положении организации и его перспективах. Уникальность каждой конкретной ситуации конкретизирует направления анализа финансового состояния хозяйствующего субъекта с учетом специфики его деятельности и решаемых на данный момент задач [7]. Это во многом предопределяет круг показателей, необходимых на последующем этапе детального анализа, а также информационных источников их формирования.

В ходе анализа финансового состояния хозяйствующего субъекта

особого внимания заслуживает учет особенностей проводимой финансовой политики. Финансовый менеджмент организации, как правило, отдает приоритет эффективности управления денежными средствами, а не финансовыми ресурсами. Например, при увеличении дебиторской задолженности, приводящей к финансовым затруднениям, это выражается, в том числе, в активизации привлечения заемных средств [4]. Однако стратегически более целесообразно снижать порог болезненной чувствительности к подобного рода затруднениям. Стратегическая финансовая политика в этом случае основывается на превентивных усилиях, направленных на всемерную минимизацию расходов по привлечению финансовых ресурсов и максимизацию рентабельности инвестиций при соблюдении низкого уровня риска. В результате такой политики складываются потенциально долговременные факторы снижения оттоков и повышения притоков денежных средств. Другими словами, определенные изменения значений финансовых показателей на конкретный момент времени не являются достаточным аргументом для автоматического принятия ответных управленческих решений. Необходимо убедиться, что эти значения не результат случайного стечения обстоятельств, а следствие той или иной степени эффективности финансовой стратегии, подтверждаемой характеристиками их стабильности или направленности динамики за ряд предшествующих периодов [3, 14].

Наряду с обеспечением безопасности, выживаемости и расширения воспроизводства важным элементом активной финансовой политики является нахождение возможностей извлечения выгод из складывающихся ситуаций. Это требует проявления творческой инициативы. Например, в период нехарактерно высокой кредиторской задолженности рутинные решения, не затрагивающие привычный уровень ответственности менеджеров, предполагают только простые компенсационные меры по нейтрализации угроз возросшей финансовой зависимости в виде реструктуризационных мероприятий, тщательного анализа платежного

календаря т.д. [10]

Креативность финансовой политики позволяет менять направленность вектора негативных моментов сложившейся ситуации. Такая политика может основываться, в частности, на проектных расчетах направлений выгодного использования дешевых финансовых ресурсов данной кредиторской задолженности (предоставлении скидок покупателям, рекламных акциях и т.п.) [9].

Важным критерием эффективности креативного новаторства является оправданность возможных дополнительных затрат на проведение при необходимости оперативного мониторинга уровня риска по отдельным направлениям и разработку мер, применяемых для его управления: создание специальных резервов, заключение договоров страхования, факторинга или распределения ответственности между сторонами сделки, включение в цену товара компенсаций за возможный риск.

1.2. Показатели и модели анализа финансового состояния

Показатели, используемые в анализе финансового состояния, тесно связаны в количественных соотношениях. Эта связь вытекает либо из причинно-следственных зависимостей, либо из особенностей методологии их расчета. Часть этих показателей - финансовых коэффициентов - определяется по данным баланса, которые изначально замкнуты и упорядочены балансовым обобщением и системой двойной записи [5, 13]. Особенно это касается однородных по методологии расчета групп коэффициентов, например распределительных и координационных. Первые показывают удельный вес релевантной части в общей величине единой по экономическому содержанию совокупности явлений. Вторые дают новые содержательные характеристики изучаемой области на основе сопоставления ее разнородных составляющих [11]. Работа с финансовыми коэффициентами предполагает три этапа (рис. 1.2.).



Рис. 1.2. Этапы оценки финансового положения предприятия

Для принятия управленческих решений хозяйствующими субъектами разрабатываются нормы ключевых финансовых коэффициентов (КФК), которые служат объективными оценочными критериями финансового положения предприятия. КФК повысят свое значение как фактор хозяйственного развития страны в условиях их систематического мониторинга по регионам и экономике в целом с формированием оперативных отчетных данных, ориентирующих бизнес на средние значения этих коэффициентов в успешно работающих компаниях [23]. В этих целях уместно активизировать имманентную заинтересованность хозяйствующих субъектов в хорошем партнерском климате путем их добровольной самосертификации как участников автономного мониторинга финансовой экологии. Признаками статуса такого участника являются систематическое проведение внутреннего анализа релевантных КФК и открытая публикация их значений. Также ценной является информация об амплитудах колебаний КФК по периодам времени и видам деятельности в разрезе масштабов, опыта в данном бизнесе и т.д. В методологических арсеналах управленческого анализа каждого хозяйствующего субъекта должны быть обоснованные значения релевантных на каждый момент времени КФК исходя из принятой финансовой политики (по степени ее консервативности или прогрессивности), стадии жизненного цикла и многих других обстоятельств [19].

Успешность каждой организации во многом предопределяется тем,

насколько ее деятельность соответствует закономерностям экономического развития цивилизации в целом и адекватна уникальности складывающихся конкретных условий хозяйствования [12].

Значения финансовых коэффициентов, выражающих ее устойчивое развитие, должны быть в гармонии с величинами общих закономерностей развития экономики страны. Среди наиболее известных пропорций, отражающих форму проявления бытия в виде развития, выделяется так называемое золотое сечение, которое означает, что в структурных характеристиках гармонично развивающегося хозяйствующего субъекта проявляются пропорции релевантных составляющих (например, 38,2 и 61,8%), а темпы роста его объемных показателей за сравнимые однородные по условиям периоды времени приближаются к 1,618034. Например, в структуре источников формирования имущества успешных хозяйствующих субъектов золотая пропорция предположительно находится в интервале от 38 до 62% по удельному весу собственных и заимствованных средств в зависимости от складывающихся условий и стадии их жизненного цикла.

Закономерности экономического развития, связанные с тенденциями расширения масштабов, изменения скорости и рентабельности оборота капитала, приводят, как правило, к повышению его контролируемой доли, относящейся к собственным источникам формирования имущества [17].

Для нахождения гармоничных параметров экономического развития на текущем технологическом этапе необходимо найти и скорректировать с учетом пропорций золотого сечения временные и объемные величины предшествующего этапа. История показывает, что золотое сечение в чистом виде не характерно для экономического развития, подверженного периодическим кризисам, которые зачастую выступают принудительным фактором соблюдения такой пропорции. Поэтому она уместна в качестве оценочного ориентира или базы сравнения для характеристики фактического положения дел на анализируемые моменты времени.

В научно-практическом обороте по поводу финансового анализа часто фигурируют установки количественных значений [21] по следующим коэффициентам:

- коэффициент текущей ликвидности, равный отношению оборотных активов (ОА) к краткосрочным обязательствам (КО), признанное значение которого для безопасной финансовой зоны составляет не менее 2:

$$K_{мл} = ОА / КО; \quad (1.1)$$

- коэффициент финансовой независимости, рассчитываемый как удельный вес собственного капитала (СК) в валюте баланса (ВБ), рекомендуемое значение которого не должно быть ниже 0,5:

$$K_{ф.н.} = СК / ВБ; \quad (1.2)$$

- коэффициент обеспеченности собственными средствами, получаемый путем деления разницы между собственным капиталом организации и внеоборотными активами ВНА на оборотные активы предприятия, безопасное значение которого должно быть не ниже 0,1:

$$K_{о.с.с.} = (СК - ВНА) / ОА; \quad (1.3)$$

Расчет этих коэффициентов осуществляется на базе замкнутой системы исходных (экзогенных) показателей, следовательно, имеется методологическая основа для установления круга допустимых числовых значений различных финансовых коэффициентов исходя из задаваемой величины одного или нескольких из них.

По логике причинно-следственных связей среди названных показателей коэффициент финансовой независимости является определяющим, так как отражает источники финансовых ресурсов, с которых начинается бизнес [20]. Расчетное значение данного коэффициента (для нахождения базы сравнения фактических параметров финансового состояния с эффективными или хорошими) должно учитывать пропорции золотого

сечения в формировании структуры релевантных составляющих единого целого, в данном случае - финансовых ресурсов бизнеса по их источникам. Рекомендуемые в отечественной литературе и инструктивных материалах пограничные значения рассмотренных коэффициентов укладываются в интервал пропорций золотого сечения и вытекают из того, что собственные средства, не превышающие заимствованных, гарантируют погашение обязательств хозяйствующего субъекта и оберегают его от участи «точки кристаллизации» при вероятном сценарии развития экономического кризиса. Условность такого посыла заключена в том, что финансовые ресурсы бизнеса материализованы и следует учитывать множество других факторов, в том числе время достижения ликвидного состояния [25].

Представляет методологический и практический интерес рассмотрение совокупностей численных значений параметров финансового положения хозяйствующего субъекта, соответствующих пограничным значениям коэффициента финансовой независимости исходя из пропорций золотого сечения (от 0,38 до 0,62) и начальной точки его безопасного значения (0,5). С учетом рекомендуемых значений допустимого для безопасной финансовой зоны уровня коэффициентов текущей ликвидности ($K_{мл} = 2$) и обеспеченности собственными средствами $K_{о.с.с.} = 0,1$ строятся и описываются три модели финансового состояния организации при 38, 50 и 62% собственных средств в источниках формирования ее имущества. Эти модели играют роль базы сравнения с фактическим финансовым состоянием организации в процессе анализа [20]. Предполагается, что на начальном этапе становления бизнеса организация, как правило, имеет небольшую долю собственных источников, которая затем наращивается. При превышении 38%-ного порога по этому показателю организация теоретически получает способность к саморазвитию, которое становится относительно безопасным и более основательно застрахованным от банкротства при преодолении 50%-ного рубежа.

Достижение 62%-ного удельного веса собственных источников

означает конкурентоспособную финансовую мощь организации, ее способность продуцировать финансовые ресурсы в нужном для бизнеса и достаточном для удовлетворения личных потребностей объеме (рис. 1.3).



Рис. 1.3. Вероятные результаты оценки финансового состояния при разных уровнях обеспеченности собственными средствами

Первая модель финансового состояния организации имеет следующие параметры КФК: $K_{ф.н.} = 0,38$; $K_{мл} = 2$; $K_{о.с.с.} = 0,1$, для которых определяются соответствующие соотношения удельных весов оборотного и внеоборотного имущества, собственных, долгосрочных и краткосрочных источников формирования [25]:

$$K_{ф.н.} = СК / ВБ = 0,38 \text{ или } СК = 0,38 ВБ. \quad (1.4)$$

Анализ ликвидности и платежеспособности баланса одновременно это означает, что другая часть источников, т.е. сумма долгосрочных ДО и краткосрочных обязательств, должна быть равна 0,62 от валюты баланса: $ДО + КО = 0,62ВБ = 1,61803398СК$ [14].

Для всех рассматриваемых моделей $K_{мл}$ и $K_{о.с.с.}$ берутся на уровне их пограничных значений вместе с зависящими от них соотношениями составных частей имущества и источников его формирования:

$$K_{о.с.с.} = (СК - ВНА) / ОА = 0,1 \text{ или } 0,1ОА = СК - ВНА,$$

т.е. оборотные активы на 10% формируются за счет собственного капитала, а остальные 90% - за счет заимствованных источников:

$$0,9OA = ДО + КО, \quad (1.5)$$

$$K_{тл} = OA / КО = 2 \text{ или } OA = 2КО, \quad (1.6)$$

т.е. оборотные активы в два раза превышают краткосрочные обязательства.

Принимая во внимание взаимосвязи в выражениях (1.5) и (1.6), получаем:

$$0,9(2КО) = ДО + КО, \text{ т.е. } ДО = 0,8КО. \quad (1.7)$$

Из этого вытекает следующая структура пассива первой модели финансового состояния организации:

$$\begin{aligned} СК &= 38\%; \text{ ДО} + \text{КО} = 62\%; \\ 0,8КО + КО &= 1,8КО = 62\%; \\ КО &= 34\%; \\ ДО &= 62 - 34 = 28\%. \end{aligned} \quad (1.8)$$

Такая структура пассива исходя из выражения (1.6) определяет следующую структуру актива:

$$OA = 2 * 34 = 68\%, \text{ соответственно, ВНА} = 100 - 68 = 32\%.$$

Вторая модель финансового состояния организации имеет следующие параметры КФК: $K_{ф.н.} = 0,5$; $K_{мл} = 2$; $K_{о.с.с.} = 0,1$, которым соответствуют определенные соотношения удельных весов оборотного и внеоборотного имущества, собственных, долгосрочных и краткосрочных источников его формирования [28]:

$$K_{ф.н.} = СК / ВБ = 0,5 \text{ или } СК = 0,5ВБ. \quad (1.9)$$

Из этого следует, что вторая половина источников, т.е. сумма долгосрочных и краткосрочных обязательств, также должна быть равна 0,5 от валюты баланса:

$$ДО + КО = 0,5ВБ = СК. \quad (1.10)$$

Учитывая требования зоны финансовой безопасности по коэффициентам $K_{мл}$ и $K_{о.с.с.}$, отраженные в выражении (1.7), получаем

следующую структуру пассива второй модели финансового состояния организации (1.11).

Такая структура пассива исходя из выражения (1.6) определяет следующую структуру актива:

$$ОА = 2 \times 28 = 56\%, \text{ соответственно, ВНА} = 100 - 56 = 44\%.$$

$$СК = 50\%;$$

$$ДО + КО = 50\%; \quad (1.11)$$

$$0,8КО + КО = 1,8КО = 50\%;$$

$$КО = 28\%; ДО = 50 - 28 = 22\%.$$

Третья модель финансового состояния организации имеет следующие параметры КФК: $K_{ф.н.} = 0,62$; $K_{мл} = 2$; $K_{о.с.с.} = 0,1$, для которых определяются соответствующие соотношения удельных весов оборотного и внеоборотного имущества, собственных, долгосрочных и краткосрочных источников его формирования [8]:

$$K_{ф.н.} = СК / ВБ = 0,62 \text{ или } СК = 0,62ВБ. \quad (1.12)$$

Это значит, что другая часть источников - сумма долгосрочных и краткосрочных обязательств - равняется 0,38 от валюты баланса:

$$ДО + КО = 0,38ВБ = 0,62СК. \quad (1.13)$$

С учетом взаимосвязей выражения (1.7) третьей модели финансового состояния организации соответствует следующая структура пассива:

$$СК = 62\%;$$

$$ДО + КО = 38\%;$$

$$0,8КО + КО = 1,8КО = 38\%; \quad (1.14)$$

$$КО = 21\%; ДО = 38 - 21 = 17\%.$$

Данная структура пассива с учетом равенства (1.6) определяет следующую структуру актива:

$$ОА = 2 \times 21 = 42\%, \text{ соответственно, ВНА} = 100 - 42 = 58\%.$$

Изменение структуры имущества и источников его формирования в рамках безопасного уровня кредитоспособности представлено в таблице 1.1.

Таблица 1.1

Изменение структуры имущества и источников его формирования
в рамках безопасного уровня кредитоспособности

Показатель	Удельный вес в моделях, %		
	1	2	3
Актив баланса			
Внеоборотные активы	32	44	58
Оборотные активы	68	56	42
Итого	100	100	100
Пассив баланса			
Собственный капитал	38	50	62
Долгосрочные обязательства	28	22	17
Краткосрочные обязательства	34	28	21
Итого	100	100	100

Расчетные данные показывают принципиальную схему изменения структуры заимствованных средств по признаку их срочности, а также имущества в разрезе его отдельных частей, по-разному участвующих в хозяйственном обороте. Эти структурные изменения находятся в сложных причинно-следственных зависимостях с динамикой доли собственного капитала в располагаемых финансовых ресурсах при условии соблюдения надежной платежеспособности организации [24].

Следовательно, на рассматриваемые величины влияют силы более высокого порядка, относящиеся к законам неуклонного экономического роста, вытекающие из общих законов развития бытия. Это значит, что в анализе динамики финансового состояния в качестве ориентиров для оценки степени прогрессивных изменений финансовой составляющей хозяйствующего субъекта целесообразно использовать соотношения величин в соответствии с данными таблицы 1.1.

Таким образом, оценка финансового состояния предприятия должна проводиться с применением показателей и моделей, характеризующих безопасные уровни кредитоспособности с целью изменения структуры имущества и источников его формирования.

1.3. Классификация и использование резервов улучшения финансового состояния предприятия

Финансовое положение и финансовое состояние часто рассматриваются как часть и целое, включающие не только определение величин отдельных показателей, но и их общую оценку. На основе этой оценки раскрывается способность хозяйствующего субъекта к саморазвитию, выявляются резервы и возможности эффективного использования финансовых ресурсов [4].

Резервы предприятия - это неиспользуемые или не полностью используемые ресурсы и возможности предприятия. Следует отметить, что эти ресурсы находятся в наибольшей степени готовности к использованию. Резервы - это нереализованный потенциал повышения эффективности финансово-хозяйственной деятельности. Резервы можно определить как разницу между текущим и возможным уровнями использования ресурсов.

В более детальном выражении под резервами повышения эффективности деятельности предприятия необходимо рассматривать нереализованные возможности для минимизации текущих и прогнозируемых затрат материальных, трудовых и финансовых ресурсов при таком же уровне развития производства. Существует большое количество классификаций резервов предприятия [15].

Резервы, создаваемые в нашей стране в настоящее время, в соответствии с нормами действующего законодательства можно разделить на три группы:

- резервы, корректирующие стоимость активов организации и создаваемые исходя из предположения о возможном снижении их стоимости;
- резервы предстоящих расходов и платежей, создаваемые исходя из ожидаемых расходов организации;
- резервный капитал [17].

По признаку зависимости от деятельности анализируемой организации

можно выделить внутренние (внутрихозяйственные) и внешние резервы. Основное внимание уделяется поиску внутренних резервов. Это, прежде всего, резервы в части в части основных фондов, резервы в части материалов.

Внутренние резервы могут быть подразделены на экстенсивные и интенсивные.

Экстенсивные резервы представляют собой увеличение объемов используемых в процессе производства ресурсов (трудовых ресурсов, основных фондов, материалов), а также увеличения времени использования трудовых ресурсов и основных фондов, и кроме того, устранение причин непроизводительного использования всех названных видов ресурсов.

Интенсивные резервы заключаются в том, что организация может с неизменным количеством используемых ресурсов изготовить больший объем продукции, либо изготовить тот же объем продукции с меньшим количеством используемых ресурсов [24].

Стоит отметить, что основным направлением использования интенсивных резервов будет использование достижений научно-технического прогресса. В результате этого происходит качественное улучшение используемых основных фондов, материалов, совершенствование характеристик персонала, повышение уровня применяемой технологии, а также организации производства, и т.д. Исключая выше сказанное, научно-технический прогресс предполагает также повышение уровня качества продукции, ее прогрессивности, повышение степени механизации и автоматизации производственных процессов, рост технической и энергетической вооруженности труда и т.п.

Таковы основные виды внутрихозяйственных резервов, которые могут иметь место в анализируемой организации. Конкретно данные резервы и пути их мобилизации, находят отражение в планах организационно-технических мероприятий [32].

Наряду с внутренними имеют место также внешние резервы повышения эффективности деятельности организаций.

Внешние резервы могут быть подразделены на народнохозяйственные, отраслевые и региональные. К внешним резервам можно отнести перераспределение выделяемых средств между отдельными отраслями экономики или промышленности, а также между определенными регионами страны.

Резервы подразделяются по отдельным экономическим показателям. Существуют резервы увеличения выпуска и продаж продукции, резервы улучшения использования отдельных видов производственных ресурсов (трудовых ресурсов, основных фондов, материалов) [12].

Учитывая зависимость от срока, в течение которого выявленные резервы могут быть мобилизованы, то есть, использованы, различают два основных вида резервов: текущие и перспективные. Отметим, что текущие резервы могут быть мобилизованы в течение одного года. Перспективные же резервы можно использовать исключительно в долгосрочной перспективе, то есть в течение периода, превышающего один год.

По признаку количества раз использования выявленных резервов последние можно подразделить на два вида - резервы однократного использования и резервы многократного использования.

Учитывая зависимость от возможностей выявления резервов последние можно классифицировать как явные и скрытые (латентные). К первому виду относится ликвидация причин различных внеплановых потерь и перерасходов. Скрытые же резервы, что называется, не лежат на поверхности, подобно явным резервам. Их можно установить исключительно при детализированном анализе, используя методы сравнения показателей исследуемой организации с данными других организаций, а также методы функционально-стоимостного анализа [14].

Учитывая зависимость от внутренней сущности резервов их можно подразделить на количественные и качественные.

К примеру, резервы увеличения отработанного рабочими времени представляют собой количественные (экстенсивные) резервы повышения

производительности труда, а пути снижения трудоемкости изготавливаемой продукции – качественные (интенсивные) резервы.

Резервы можно подразделить также по структуре на простые и сложные. Так, повышение сменности работы оборудования можно причислить к простым резервам, а снижение затрат времени работы оборудования на выработку единицы продукции - к сложным резервам [9].

Учитывая зависимость от характера влияния мобилизуемых резервов на соответствующие экономические показатели можно выделить резервы прямого и косвенного действия. Так, внедрение новой техники прямо влияет на производительность труда, а улучшение жилищных и культурно-бытовых условий жизни рабочих - косвенно.

Учитывая зависимость от возможности количественного измерения влияния используемых резервов на обобщающие экономические показатели деятельности организации можно классифицировать резервы на измеряемые количественно и не измеряемые количественно. Важно знать, что большинство резервов следует отнести к первому виду. Примером второго вида резервов могут служить мероприятия по повышению социально-экономического уровня, качества жизни работников организаций [10].

По способам исчисления резервы могут подразделяться на резервы улучшения использования конкретных видов производственных ресурсов и так называемые комплектные резервы. Последние представляют собой минимальную сумму из следующих групп резервов: по трудовым ресурсам, по основным фондам, по материальным ресурсам. Дело в том, что в этой минимальной сумме будет достаточно резервов по всем трём видам производственных ресурсов и следовательно, из данных сэкономленных ресурсов можно будет выпустить дополнительный объем продукции [27].

Обобщая вышеизложенное, следует, что резервы предприятия представляют собой упущенные (не использованные) на данный момент возможности роста объема выпуска и продаж продукции, снижения ее себестоимости, увеличения суммы прибыли и повышения уровня

рентабельности, укрепления финансового состояния, а также улучшения других экономических показателей деятельности организаций.

2. СОВЕРШЕНСТВОВАНИЕ СИСТЕМЫ ОЦЕНКИ ФИНАНСОВОГО СОСТОЯНИЯ ПРЕДПРИЯТИЯ ООО «М-СТРОЙ»

2.1. Организационно - экономическая характеристика ООО «М-Строй»

ООО «М-Строй» зарегистрирована 27 октября 2006 г. регистратором Инспекция Федеральной налоговой службы по г. Белгороду. Руководитель юридического лица организации – Марков Николай Семенович.

ООО «М-Строй» находится по юридическому адресу: 309920, Белгородская область, Красногвардейский район, город Бирюч, улица Мира, 20.

Обществу с ограниченной ответственностью «М-Строй» присвоены ИНН 3111504859, ОГРН 1063122008542, ОКПО 95655442 (приложение 1).

Основным видом деятельности является «Строительство жилых и нежилых зданий», зарегистрировано 6 дополнительных видов деятельности (табл. 2.1).

Таблица 2.1

Сведения о дополнительных видах деятельности ООО «М-Строй»

Код вида деятельности	Наименование вида деятельности
43.31	Производство штукатурных работ
43.32	Работы столярные и плотничные
43.32.1	Установка дверей (кроме автоматических и вращающихся), окон, дверных и оконных рам из дерева или прочих материалов
43.32.2	Работы по установке внутренних лестниц, встроенных шкафов, встроенного кухонного оборудования
43.32.3	Производство работ по внутренней отделке зданий (включая потолки, раздвижные и съемные перегородки и т.д.)
43.33	Работы по устройству покрытий полов и облицовке стен
43.34	Производство малярных и стекольных работ
43.34.1	Производство малярных работ
43.34.2	Производство стекольных работ
43.39	Производство прочих отделочных и завершающих работ

Организационная структура ООО «М-Строй» построена по линейно-функциональному принципу. Всю полноту власти берет на себя линейный руководитель в лице директора предприятия – Марков Н.С. Ему при

разработке конкретных вопросов и подготовке соответствующих решений, программ, планов помогает специальный аппарат, состоящий из функциональных подразделений.

Этот тип структуры управления основан на разделении основных и специфических функций между звеньями аппарата управления. Линейные руководители осуществляют основную управленческую деятельность при поддержке и обслуживании функциональных подразделений. Функциональные службы осуществляют производственное и финансовое планирование, подбор кадров, материально-техническое обеспечение производства, ведут работу по стандартизации процессов и т.д.

Основные преимущества этой структуры управления включают: сохранение единоначалия, более оперативное принятие решений и выполнение указаний.

В качестве недостатков можно назвать недостаточное разграничение полномочий между функциональными и линейными подразделениями, обострение разногласий между ними, дублирование управленческих функций.

Число штатных сотрудников ООО «М-Строй» на 1.01.2017 г. составляет 48 человек.

Основными заказчиками ООО «М-Строй» являются:

- Администрация Красногвардейского района;
- Отдел Капитального Строительства Администрации района;
- Администрация Муниципального района «Алексеевский район и Город Алексеевка»;
- ОГБУ «УКС Белгородской области»;
- Администрация городского Поселения «Город Бирюч»;
- УФК по Белгородской области;
- ОМВД России по Красногвардейскому району;
- Межрайонная ИМНС России №1 по Белгородской области.

Рассмотрев организационную характеристику предприятия, можно

сделать вывод, что ООО «М-Строй» успешно вписалось в экономическую структуру региона и нашло достойное место в рыночной экономике.

В условиях рыночной экономики управление финансовыми результатами занимает центральное место в деловой жизни хозяйствующих субъектов. Назначение управления финансовыми результатами - своевременно выявлять и устранять недостатки в развитии организации, находить резервы для улучшения финансового состояния организации и обеспечения финансовой устойчивости ее деятельности.

Изучение динамики финансовых результатов по составляющим ее элементам позволит решить ряд задач:

- оценить конкурентные позиции организации;
- оценить стратегию управления активами организации;
- дать оценку «качества» хозяйственно-правовой работы в организации; например, увеличение внереализационных доходов сигнализирует о высоком качестве претензионной работы или о взыскании дебиторской задолженности, ранее признанной безнадежной.

Проведём сравнительный анализ эффективности финансово-хозяйственной деятельности ООО «М-Строй» на основании бухгалтерской финансовой отчетности предприятия (приложения 3, 4), расчёты представим в таблице 2.2.

Таблица 2.2

Анализ финансовых результатов в ООО «М-Строй» за 2013-2015 гг.

Наименование показателей	Абсолютные величины (+, -)			Абсолютные отклонения (+;-)		Относительные отклонения, %	
	2013	2014	2015	2015-2014	2014-2013	2015/2014	2014/2013
Выручка от выполненных работ, тыс. руб.	34512	23846	33690	9844	-10666	141,28	69,09
Себестоимость работ, тыс. руб.	33421	23607	17448	-6159	-9814	73,91	70,64
Прибыль (убыток) от реализации, тыс. руб.	1091	239	16242	16003	-852	6795,82	21,91
Прочие расходы, тыс. руб.	425	576	-	-576	151	-	135,53
Прибыль (убыток) от хозяйственной деятельности,	666	-337	16242	16579	-1003	-	-

тыс. руб.							
Иные платежи из прибыли, тыс. руб.	488	256	337	81	-232	131,64	52,46
Чистая прибыль, тыс. руб.	178	-593	15905	16498	-771	-	--

Выручка от выполненных работ за анализируемый период изменялась циклично. Так, в 2014 году по сравнению с 2013 годом наблюдался спад в деятельности ООО «М-Строй». В 2014 году снижение объемов выполненных работ было на 10666 тыс. руб. (-30,91 %) и на конец 2014 года составил 23846 тыс. руб., в 2015 году по сравнению с 2014 годом наблюдался значительный подъем хозяйственной деятельности. Так, в 2015 году ООО «М-Строй» были получены крупные заказы от:

- Администрации Красногвардейского района на 27 552 262,79 руб.;
- Отдела Капитального Строительства Администрации района на 23 159 523,75 руб.;
- Администрации Муниципального района «Алексеевский район и Город Алексеевка» на 13 211 788,66 руб.;
- ОГБУ «УКС Белгородской области» на 9 413 288,76 руб.

Величина себестоимости изменилась в сторону снижения. В 2014 году по сравнению с 2013 годом снижение затрат на выполненные работы составило 23607 тыс. руб. или 26,09 %, в 2015 году по сравнению с 2014 годом, хотя и наблюдался рост выручки, себестоимость работ продолжала снижаться и на конец анализируемого периода она составила 17448 тыс. руб., что на 6159 тыс. руб. меньше, чем в 2015 году.

Удельный вес себестоимости в общем объеме выручки в 2013 году составлял 96,84 %, в 2014 году увеличился до 99,00 %, в 2015 году резко снизился и составил 51,79 %. Это говорит о том, что ООО «М-Строй» в 2015 году отработало на рост выручки и снижение затрат. Сравнение темпов изменения абсолютных величин выручки и себестоимости свидетельствует о росте эффективности основной деятельности.

Рост прибыли от продаж в 2015 году свидетельствует о повышении конкурентоспособности ООО «М-Строй».

ООО «М-Строй» за 2014 году имело убыток от основной деятельности,

однако на конец анализируемого периода (2015 год) данный показатель уменьшился по сравнению предыдущим годом и предприятие получило прибыль в размере 15,9 млн. руб.

Прочих доходов в анализируемом периоде у предприятия не было. Прочих расходы в 2013 году составляли – 425 тыс. руб., что составляет 1,23 % в выручке от выполненных работ ООО «М-Строй», в 2014 году составляли расходы составили 576 тыс. руб. (2,42 %), в 2015 году данный вид расходов на предприятии отсутствует. Результаты сравнения темпов изменения прочих доходов и расходов свидетельствуют об отрицательном их влиянии на финансовый результат предприятия.

В системе показателей, характеризующих эффективность деятельности предприятия, ведущее место занимают показатели рентабельности [32].

Рентабельность является относительным показателем, характеризующим размер прибыли, приходящейся на рубль потребляемых ресурсов, и отражает степень прибыльности работы предприятия. Анализ рентабельности заключается в исследовании уровней прибыли по отношению к различным показателям и их динамики.

Информационной основой анализа рентабельности и оборачиваемости служит, прежде всего, бухгалтерская отчетность организации: «Бухгалтерский баланс» и «Отчет о финансовых результатах» (приложения 3, 4).

Рассчитаем необходимые показатели рентабельности (табл. 2.3).

Таблица 2.3

Анализ рентабельности ООО «М-Строй» за 2013 - 2015 гг.

Наименование показателей	Абсолютные величины (+, -)			Абсолютные отклонения (+;-)	
	2013	2014	2015	2015 от 2014 гг.	2014 от 2013 гг.
Рентабельность продаж, %	3,16	1,00	48,21	47,21	-2,16
Рентабельность основной деятельности, %	3,26	1,01	93,09	92,08	-2,25
Рентабельность собственного капитала, %	5,85	-3,18	237,28	240,46	-9,03
Экономическая рентабельность, %	4,90	-3,07	225,61	228,69	-7,97

Фондорентабельность, %	11,91	-7,41	442,68	450,09	-19,32
Рентабельность перманентного капитала, %	5,85	-3,18	237,28	240,46	-9,03
Период окупаемости собственного капитала	17,11	-31,45	0,42	31,87	-48,55

Рентабельность продаж, отражающая долю чистой прибыли в объеме продаж, в рассматриваемом периоде имело положительную величину. Наибольшее значение данного показателя было в 2015 году - 48,21 % против 1,0 % в 2014 году, то есть финансово-хозяйственная деятельность предприятия на конец анализируемого периода осуществлялась эффективно.

Рентабельность основной деятельности ООО «М-Строй» показывает, что отсутствие прибыли у предприятия в 2014 году, однако данный показатель имеет тенденцию к росту и в 2015 году он увеличился на 92,08 % и составил 93,09 %.

Рентабельность собственного капитала в рассматриваемом периоде изменялась циклично, однако значительный рост данного показателя произошел в 2015 году, и его величина составила 237,28 %, что больше чем в 2014 году на 240,46 %. Период окупаемости собственного капитала в 2015 году снизился до 153 дней.

Значение рентабельности основных фондов ООО «М-Строй» на конец анализируемого периода возросло с 11,91 % в 2013 году до 442,68 % в 2015 году, что свидетельствует о росте эффективности использования внеоборотных активов и показывает, что на 1 руб. внеоборотного капитала предприятия приходится 442,68 руб. прибыли от финансово-хозяйственной деятельности предприятия.

Анализируя показатели рентабельности, можно сделать вывод о выравнивании финансового положения ООО «М-Строй» на конец анализируемого периода. Так в 2013 году предприятие имело прибыль от и своей финансово-хозяйственной деятельности и все показатели рентабельности имели положительное значение. В 2014 году предприятие получило убытки, только показатель рентабельности продаж имеет положительное значение 1,0 %. Однако, в 2015 году наблюдался

значительный рост всех показателей рентабельности. Наибольший рост наблюдался у следующих показателей: фондорентабельность (+442,68 %), рентабельность собственного капитала (+237,28 %), экономическая рентабельность (+ 225,61 %).

2.2. Анализ состава и структуры баланса ООО «М-Строй»

Бухгалтерский баланс является способом отражения имущественного состояния в денежном эквиваленте на определенную дату.

В активе бухгалтерского баланса находятся имущество, запасы, все, что говорит о платежеспособности организации. В пассиве находятся заемные денежные средства, источники собственных средств.

Можно сказать, пассив показывает объем полученных средств, актив это то, как организация распоряжалась полученными средствами. Так как в балансе рассматриваются с одной стороны имущество, средства по составу и способу их размещения, с другой стороны, рассматриваются средства по способу их получения и по назначению, следовательно итоги актива и пассива баланса должны быть равны.

Характеристику о качественных изменениях в структуре средств и их источников можно получить с помощью вертикального и горизонтального анализа отчетности. Для этого определяются соотношения отдельных статей актива и пассива баланса, их удельный вес в общем итоге (валюте) баланса, рассчитать суммы отклонений в структуре основных статей баланса по сравнению с предыдущим годом [7, 32].

В целях проведения общей оценки финансового состояния предприятия составим сравнительные аналитические балансы, позволяющие провести горизонтальный (приложение 5) и вертикальный анализ изменения показателей в 2013-2015 гг. (табл. 2.4).

Анализ основных статей бухгалтерского баланса за 2013-2015 годы позволил сделать следующие выводы.

За анализируемый период валюта баланса динамично снижалась. В 2014 году по сравнению с 2013 годом валюта баланса уменьшилась на 3763

тыс. руб. (-34,75 %), в 2015 году по сравнению с 2014 годом на 2632 тыс. руб. (-19,36 %), снижение валюты баланса было обеспечено как за счет внеоборотных активов (- 880 тыс. руб. в 2015 г.), так и за счет оборотных активов (2883 тыс. руб. в 2015 г. или 44,96 %).

Таблица 2.4

Горизонтальный анализ статей бухгалтерского баланса ООО «М-Строй»
за 2013-2015 гг., тыс. руб.

Показатели	Абсолютные величины (+, -)			Абсолютные отклонения (+;-)		Относительные отклонения, %	
	2013	2014	2015	2015- 2014	2014- 2013	2015/ 2014	2014/ 2013
АКТИВ							
Внеоборотные активы	5592	4549	3669	-880	-1043	80,66	81,35
Основные средства	5281	4470	3659	-811	-811	81,86	84,64
Финансовые вложения	311	79	10	-69	-232	12,66	25,40
Оборотные активы	8002	6413	3530	-2883	-1589	55,04	80,14
Запасы	-	1715	950	-765	1715	55,39	-
Дебиторская задолженность	1931	221	-	-221	-1710	-	11,44
Денежные средства	6071	4477	2580	-1897	-1594	57,63	73,74
Баланс	13594	10962	7199	-3763	-2632	65,67	80,64
ПАССИВ							
Капитал и резервы	11392	10598	6845	-3753	-794	64,59	93,03
Уставный капитал	410	410	410	-	-	100,00	100,00
Нераспределенная прибыль (убытки)	10982	10188	6435	-3753	-794	63,16	92,77
Краткосрочные пассивы	2202	364	354	-10	-1838	97,25	16,53
Заемные средства	600	-	-	-	-600	-	-
Кредиторская задолженность	1602	364	354	-10	-1238	97,25	22,72
Баланс	13594	10962	7199	-3763	-2632	65,67	80,64

Активы бухгалтерского баланса ООО «М-Строй» включают в себя сведения о стоимости:

- основных средств; за анализируемый период они снижались ежегодно на 811 тыс. руб. (начисление амортизационных отчислений) и на конец анализируемого периода составили 3659 тыс. руб.;

- долгосрочных финансовых вложений (кредитный займ, выданный контрагенту). За 2013-2015 год величина финансовых вложений снижалась, так в 2014 году по сравнению с 2013 годом уменьшение актива составило

232 тыс. руб., а в 2015 году по сравнению с 2014 годом снижение составило 69 тыс. руб. и на конец 2015 года данный показатель составил 10 тыс. руб. Снижение произошло в результате погашения кредитором займа;

– запасов; в 2013 году у предприятия запасов не было. В 2014 году на конец периода остались неиспользованные строительные материалы в размере 1715 тыс. руб., а в 2015 году данный остаток уменьшился и составил 950 тыс. руб.;

– дебиторской задолженности; в 2013 году у предприятия ее величина составляла 1931 тыс. руб. К концу 2015 года предприятие не имеет дебиторской задолженности, что говорит о рациональной финансовой политике предприятия;

– денежных средств; за анализируемый период данная статья актива имела тенденцию к снижению и на конец 2015 года ее величина составила 2580 тыс. руб.

Пассивы бухгалтерского баланса ООО «М-Строй» состоят из:

– капитала и резервов; данная статья пассивов имела тенденцию к снижению на протяжении всего анализируемого периода в результате уменьшения нераспределенной прибыли;

– краткосрочных заемных средств; в 2013 году данные обязательства составляли 600 тыс. руб., которые были погашены в 2014 году в полном объеме, в 2015 году предприятие кредитов не брало;

– кредиторской задолженности; данная статья также имела тенденцию к снижению и на конец периода она составила 354 тыс. руб. – текущая задолженность перед контрагентами.

В таблице 2.5 представлен вертикальный анализ баланса.

Таблица 2.5

Вертикальный анализ статей бухгалтерского баланса ООО «М-Строй» за 2013-2015 гг., тыс. руб.

Показатели	Удельный вес в валюте баланса, %		
	2013	2014	2015
1	2	3	4

АКТИВ			
Внеоборотные активы	41,14	41,50	50,97
Основные средства	38,85	40,78	50,83
Финансовые вложения	2,29	0,72	0,14
Оборотные активы	58,86	58,50	49,03
Запасы	0,00	15,64	13,20
Дебиторская задолженность	14,20	2,02	0,00

Продолжение табл. 2.5

1	2	3	4
Денежные средства	44,66	40,84	35,84
Баланс	100,00	100,00	100,00
ПАССИВ			
Капитал и резервы	83,80	96,68	95,08
Уставный капитал	3,02	3,74	5,70
Нераспределенная прибыль (убытки)	80,79	92,94	89,39
Краткосрочные пассивы	16,20	3,32	4,92
Заемные средства	4,41	0,00	0,00
Кредиторская задолженность	11,78	3,32	4,92
Баланс	100,00	100,00	100,00

В целом в структуре баланса наибольшим удельным весом обладают оборотные активы, которые в 2013 г. составили 58,86 %, в 2014 г. – 58,50 %, а в 2015 г. увеличили свой удельный вес внеоборотные активы и их величина составила 50,97 %. Такие существенные изменения связаны со снижением валюты баланса в результате уменьшения оборотных активов.

Для большей наглядности представим структуру баланса в диаграмме (рис. 2.1, 2.2, 2.3).



Рис. 2.1. Структура бухгалтерского баланса ООО «М-Строй» за 2013 год



Рис. 2.2. Структура бухгалтерского баланса ООО «М-Строй» за 2014 год

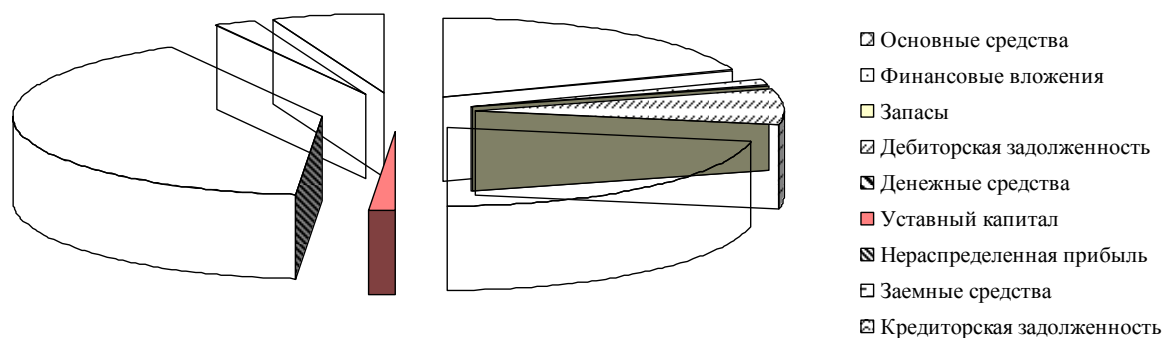

Рис. 2.3. Структура бухгалтерского баланса ООО «М-Строй» за 2015 год

Наибольший удельный вес в структуре оборотных активов занимают денежные средства в 2013 году – 44,66 %, в 2014 году – 40,84 %, в конце 2015 года их доля составила 35,84 %.

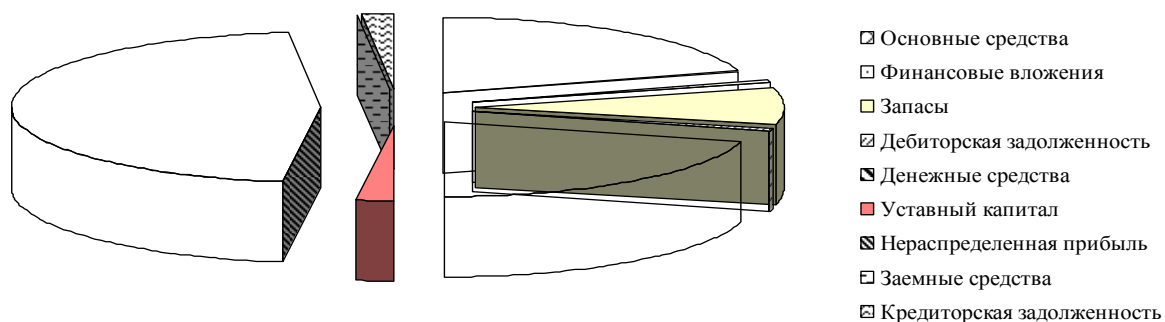
Можно оценить как положительный момент в финансовой деятельности предприятия снижение дебиторской задолженности в 2014 году с 14,2 % до 2,02 %, а на конец 2015 года данная статья актива в балансе равна 0.

В структуре пассива баланса наибольший удельный вес имеет раздел - капитал и резервы. На его долю приходится в 2013 году 80,79 %, в 2014 году – 96,68 %, в 2015 году 95,08 %. Кредиторская задолженность и заемные средства занимают незначительную долю в валюте баланса.

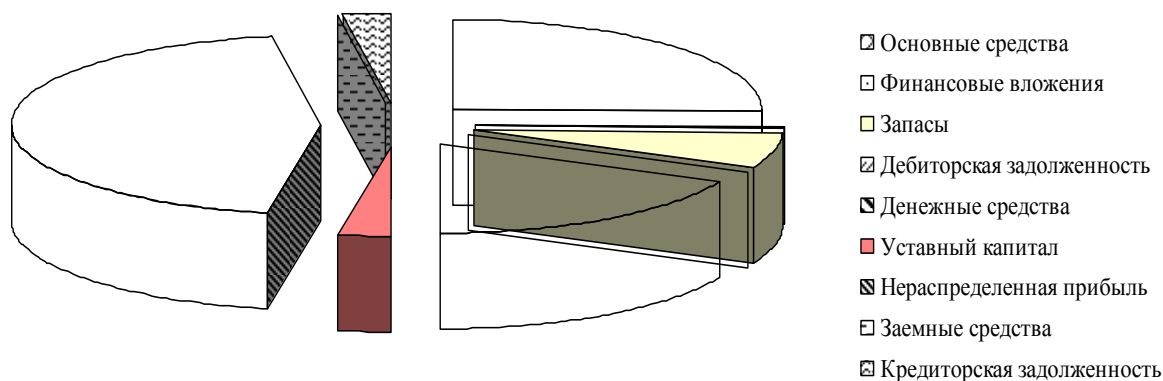
Проанализировав структуру баланса ООО «М-Строй», можно сделать вывод, что предприятие в данный момент не зависит от заемных средств и наибольшую долю в валюте баланса занимают нераспределенная прибыль и наиболее ликвидные активы – денежные средства.

2.2. Анализ платежеспособности ООО «М-Строй» на основе показателей ликвидности баланса

Платежеспособность, является важным внешним показателем экономического состояния предприятия. Это способность предприятия удовлетворять, финансовые потребности своих контрагентов в четко

установленные сроки. Оценка платежеспособности предприятия проводится на определенную дату. Оценка платежеспособности внешними инвесторами осуществляется на основе характеристики ликвидности, которая определяется временем, необходимым для превращения их в денежные средства.

Ликвидность организации может быть разнообразной, для оценки необходимо учесть тот факт, что в состав текущих активов входят разные по своим свойствам оборотные средства: легко реализуемые и трудно реализуемые.

Не существует единых подходов, предназначенных для рассмотрения экономических показателей работы определенного предприятия. Эти подходы и показатели зависят от множества различных факторов: от принципов кредитования и отраслевой принадлежности до репутации предприятия, ликвидности оборотных средств и структуры источников средств, которая уже сложилась, и прочие.

Однако заметим, что такими владельцами предприятия как инвесторы, акционеры и другие лица, которые имеют долю в уставном капитале, в динамике доли заемных средств, предпочитается допустимый рост. Кредиторы (поставщики, кредитные учреждения, предоставляющие краткосрочные ссуды, и другие деловые партнеры) предпочитают работать с организациями, которые обладают большей финансовой автономностью.

Причины неблагоприятного финансового состояния и плохой платежеспособности можно разделить на внешние и внутренние (рис. 2.4).

Бухгалтерский баланс является важнейшей из всех форм бухгалтерской отчетности. С его помощью характеризуется по состоянию на отчетную дату финансовое состояние организации в денежной оценке. Степень покрытия обязательств предприятия имеющимися у его активами и срок преобразования активов в денежную форму характеризует ликвидность баланса.

Главная задача оценки ликвидности баланса - определить величину

покрытия обязательств предприятия его активами, срок превращения которых в денежную форму (ликвидность) соответствует сроку погашения обязательств (срочности возврата).



Рис. 2.4. Причины неблагоприятного финансового состояния и плохой платежеспособности

Для проведения анализа актив и пассив баланса группируются по следующим признакам:

- по степени убывания ликвидности (актив);
- по степени срочности оплаты (погашения) (пассив).

Активы в зависимости от скорости превращения в денежные средства (ликвидности) разделяют на следующие группы:

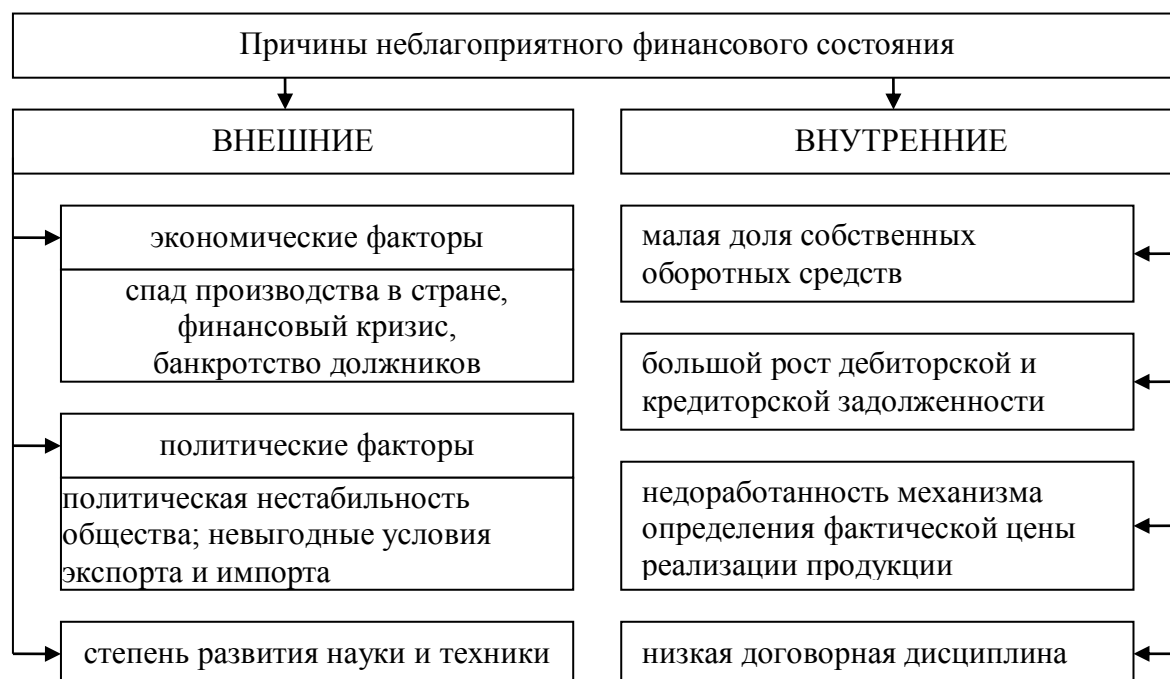
A1 - наиболее ликвидные активы. К ним относятся денежные средства предприятий и краткосрочные финансовые вложения;

A2 - быстрореализуемые активы. Дебиторская задолженность и прочие активы;

A3 - медленно реализуемые активы. К ним относятся статьи из разд .II баланса «Оборотные активы» и статья «Долгосрочные финансовые вложения» из разд.I баланса «Внеоборотные активы».

А4 - труднореализуемые активы. Это статьи разд. I. баланса «Внеоборотные активы».

Группировка пассивов происходит по степени срочности их возраста:

П1 - наиболее краткосрочные обязательства. К ним относятся статьи «Кредиторская задолженность» и «Прочие краткосрочные пассивы»;

П2 - краткосрочные пассивы. Статьи «Заемные средства» и другие статьи разд. V баланса «Краткосрочные пассивы»;

П3 - долгосрочные пассивы. Долгосрочные кредиты и заемные средства;

П4 - постоянные пассивы. Статьи разд. III. баланса «Капитал и резервы».

При проведении анализа ликвидности баланса средства по активу, сгруппированные по убыванию степени их ликвидности, сравниваются с обязательствами по пассиву, сгруппированными в порядке возрастания сроков их погашения (табл. 2.6).

Таблица 2.6

Группировка активов по степени ликвидности баланса

Наименование	Показатель	Формула по балансу	2013 год, тыс. руб.	2014 год, тыс. руб.	2015 год, тыс. руб.
Наиболее ликвидные активы	A1	стр. 1250 + 1240	6071	4477	2580
Быстро реализуемые активы	A2	стр. 1230	1931	221	0
Медленно реализуемые активы	A3	стр. 1210 + 1220 + 1260 - +1170	311	1794	960
Трудно реализуемые активы	A4	стр. 1100- 1170	5281	4470	3659
Итого активы	ВА	1600	13594	10962	7199
Наиболее срочные обязательства	П1	стр. 1520	1602	364	354
Краткосрочные пассивы	П2	стр. 1510 + 1540 + 1550	600	0	0
Долгосрочные пассивы	П3	стр. 1400	-	-	-
Постоянные пассивы	П4	стр. 1300 + 1530 - 1260	11392	10598	6845
Итого пассивы	ВР	1700	13594	10962	7199

Для определения ликвидности баланса следует сопоставить итог приведенных групп по активу и пассиву.

Баланс считается абсолютно ликвидным, если имеют место следующие соотношения: $A1 \geq П1$; $A2 \geq П2$; $A3 \geq П3$; $A4 \leq П4$. Выполнения первых трех неравенств влечет выполнение и четвертого неравенства, поэтому

существенным является сопоставления итогов первых трех групп по активу и пассиву. Четвертое неравенство носит балансирующий характер и в то же время оно имеет глубокий экономический смысл: его выполнение свидетельствует о соблюдении минимального условия финансовой устойчивости – наличие на предприятии собственных оборотных средств.

Проведем анализ ликвидности баланса ООО «М-Строй» на основании таблицы 2.6, результаты занесем в таблицу 2.7. Сравним полученные показатели с нормативными значениями.

Таблица 2.7

Анализ ликвидности баланса ООО «М-Строй» за 2013-2015 гг.

Нормативные показатели	Платежный излишек (недостаток)			Соотношение активов и пассивов баланса		
	2013 год, тыс. руб.	2014 год, тыс. руб.	2015 год, тыс. руб.	2013 год	2014 год	2015 год
A1=>П1	4469	4113	2226	A1>П1	A1>П1	A1>П1
A2=>П2	1331	221	0	A2>П2	A2>П2	A2=>П2
A3=>П3	311	1794	960	A3>П3	A3>П3	A3>П3
A4<П4	-6111	-6128	-3186	A4<П4	A4<П4	A4<П4

Исходя из полученных данных в таблице 2.7, можно отметить, что бухгалтерский баланс ООО «М-Строй» как абсолютно ликвидный, так как имеют место быть следующие соотношения: $A1 \geq П1$; $A2 \geq П2$; $A3 \geq П3$; $A4 \leq П4$.

Показатель $A1 > П1$ на протяжении трех лет находился в пределах нормативных значений, что говорит о достаточности средств для покрытия наиболее срочных обязательств.

Быстро реализуемые активы превышают краткосрочные пассивы и организации $A2 > П2$.

Сравнение значений статей А3 и П3 (т.е. активов и пассивов со сроками более 1 года) на протяжении анализируемого периода соответствует нормативным значениям, что говорит о том, что собственный капитал, являясь основой стабильной работы ООО «М-Строй» и полностью финансирует внеоборотные активы.

Соотношение А4 и П4 – отражает финансовую устойчивость, т.е.

наличие у предприятия собственных оборотных средств.

Далее ликвидность и платежеспособность предприятия ООО «М-Строй» определим с помощью коэффициентов, приведенных в таблице 2.8.

Таблица 2.8

Анализ показателей ликвидности ООО «М-Строй» за 2013-2015 гг.

Показатели	Ограничение	Годы			Абсолютные отклонения (+;-), тыс. руб.	
		2013	2014	2015	2015-2014	2014-2013
Коэффициент абсолютной ликвидности	$\geq 0,2-0,6$	2,757	12,299	7,288	-5,011	9,542
Коэффициент быстрой (срочной) ликвидности	$\geq 0,7-1$	3,634	12,907	7,288	-5,618	9,273
Коэффициент текущей ликвидности	$\geq 1-2$	3,634	17,618	9,972	-7,646	13,984

Коэффициент абсолютной ликвидности показывает, какая часть текущей задолженности может быть погашена в ближайшее время.

Данный коэффициент в 2015 году составил 7,288 пункта, в 2014 году 12,299 пункта, в 2013 году 2,757 пункта, что в несколько десятков раз превышает нормативное значение.

Как уже отмечалось ранее, наибольшую долю, активов предприятия составляют денежные средства. Это говорит о том, что ООО «М-Строй» неэффективно используют свои денежные средства, их можно было положить на депозит.

Способность удовлетворить текущие обязательства высоколиквидными активами показывает коэффициент быстрой ликвидности. Значения данного коэффициента за анализируемый период превышают норматив, следовательно, ООО «М-Строй» может погасить свои обязательства за счет мобилизации наиболее ликвидных активов и быстро реализуемых активов.

Коэффициент текущей ликвидности показывает, в какой степени оборотные активы покрывают краткосрочные обязательства. Так как значения данного коэффициента составляют в 2015 году – 9,972 пункта, в 2014 году – 17,618 пункта, в 2013 году – 3,634 пункта.

Все показатели входят в норматив, это говорит о том, что предприятие

имеет в наличии достаточное количество оборотных активов для удовлетворения обязательств. Следовательно, ООО «М-Строй» располагает текущими активами для покрытия своих краткосрочных обязательств.

2.2. Анализ финансовой устойчивости и структуры капитала

Многие предприниматели в России предпочитают вкладывать в дело минимум собственных средств, а финансировать его в основном за счет денег, взятых в долг. Показатели финансовой устойчивости характеризуют степень зависимости предприятия от внешних источников финансирования. Однако если структура «собственный капитал - заемные средства» имеет значительный перекос в сторону долгов, предприятие может легко обанкротиться, если несколько кредиторов одновременно потребуют свои деньги обратно в одно и то же время. Анализ финансовой устойчивости на определенную дату (конец квартала, года) позволяет установить, насколько рационально предприятие управляет собственным и заемным капиталом в течение периода, предшествующего этой дате. Важно, чтобы состав и структура собственных и заемных источников средств отвечали стратегическим целям развития предприятия, т. к. недостаточная финансовая устойчивость может привести к его неплатежеспособности. На практике встречаются четыре типа финансовой устойчивости. В таблице 2.9 проанализируем финансовую устойчивость ООО «М-Строй» в период с 2013 по 2015 годы.

Таблица 2.9

Анализ финансовой устойчивости ООО «М-Строй» за 2013-2015 гг.

Наименование показателя	2013 год	2014 год	2015 год	Изменения значений	
				2015 года к 2014 гг.	2014 года к 2013 гг.
1	2	3	4	5	6
Источники собственных средств, тыс. руб.	5800	6049	3176	-2873	249
Основные средства и прочие внеоборотные активы, тыс. руб.	5592	4549	3669	-880	-1043
Наличие собственных оборотных средств, тыс. руб.	8002	6413	3530	-2883	-1589

Долгосрочные кредиты и заемные средства, тыс. руб.	-	-	-	-	-
Наличие собственных и долгосрочных заемных источников формирования запасов и затрат, тыс. руб.	5800	6049	3176	-2873	249

Продолжение табл. 2.9

1	2	3	4	5	6
Краткосрочные кредиты и заемные средства, тыс. руб.	2202	364	354	-10	-1838
Общая величина основных источников формирования запасов и затрат, тыс. руб.	8002	6413	3530	-2883	-1589
Общая величина запасов, тыс. руб.	0	1715	950	-765	1715
Излишек (+) или недостаток (-) собственных оборотных средств (Δ СОС), тыс. руб.	5800	4334	2226	-2108	-1466
Излишек (+) или недостаток (-) собственных и долгосрочных заемных источников формирования запасов и затрат (Δ СДИ) тыс. руб.	5800	4334	2226	-2108	-1466
Излишек (+) или недостаток (-) общей величины основных источников формирования запасов и затрат (Δ ОИЗ), тыс. руб.	8002	4698	2580	-2118	-3304
Трехкомпонентный показатель	1,1,1	1,1,1	1,1,1		

Анализ финансовой устойчивости ООО «М-Строй» за анализируемый период 2013-2015 гг. показал, что предприятие имеет высокий уровень платежеспособности и не зависит от внешних кредиторов (заимодавцев). ООО «М-Строй» соответствует первый тип финансовой устойчивости - абсолютная финансовая устойчивость, можно представить в виде следующей формулы $M1 = (1, 1, 1)$, т. е.:

$$\Delta\text{СОС} > 0; \quad (2.1)$$

$$\Delta\text{СДИ} > 0; \quad (2.2)$$

$$\Delta\text{ОИЗ} > 0. \quad (2.3)$$

Это обусловлено тем, что не значительная доля источников собственных средств направлялась на приобретение основных средств и других внеоборотных активов.

Для того что бы оценить финансовую устойчивость предприятия по

бухгалтерскому балансу коэффициентным методом строится агрегированный баланс, который приведен в таблице 2.10.

Таблица 2.10

Агрегированный баланс за 2013-2015 гг., тыс. руб.

Статья	Обозначение	2013 год	2014 год	2015 год
АКТИВ				
I. Внеоборотные активы	ВА	5592	4549	3669
II. Оборотные активы	ОА	8002	6413	3530
Денежные средства и денежные эквиваленты	ДС	6071	4477	2580
Запасы	З	-	1715	950
Финансовые и другие оборотные активы	ПОА	1931	221	-
Всего активов	ВБ	13594	10962	7199
ПАССИВ				
III. Собственные средства	СС (СК)	11392	10598	6845
Фонды собственных средств	ФСС	11392	10598	6845
IV. Долгосрочные обязательства	ДО			
V. Краткосрочные обязательства	КО	2202	364	354
Краткосрочная задолженность	КЗ	1602	364	354
Заемные средства	ЗК	600	-	-
Всего пассивов	ВБ	13594	10962	7199

Коэффициенты финансовой устойчивости помогают определить возможности предприятия в погашении возникающих задолженностей перед различными контрагентами. Для оценки финансовой устойчивости организации определяют следующие показатели, отраженные в таблице 2.11.

Таблица 2.11

Анализ показателей финансовой устойчивости

ООО «М-Строй» за 2013-2015 гг.

Показатели	Обозначение, нормативное значение	Формула расчета	Годы			Абсолютные отклонения (+;-), тыс. руб.	
			2013	2014	2015	2015-2014	2014-2013
1	2	3	4	5	6	7	8
Коэффициент финансового риска	$K_{фр} < 1$	$K_{фр} = (ДО+КО)/СС$	0,193	0,034	0,052	0,017	-0,159
Коэффициент финансовой независимости (коэффициент	$K_a > 0,5$	$K_a = СС/ВБ$	0,838	0,967	0,951	-0,016	0,129

автономии)							
Коэффициент финансовой зависимости		$K_{\phi 3} = ВБ/СС$	1,193	1,034	1,052	0,017	-0,159

Продолжение табл. 2.11

1	2	3	4	5	6	7	8
Коэффициент обеспеченности оборотного капитала собственными источниками финансирования	$K_o > 0,1$	$K_o = \text{COC} / \text{OA} = (\text{CC} - \text{BA}) / \text{OA}$	0,725	0,943	0,900	-0,044	0,218
Коэффициент маневренности	$K_m > 0,5$	$K_m = \text{COC} / \text{CC} = (\text{CC} - \text{BA}) / \text{CC}$	0,509	0,571	0,464	-0,107	0,062
Коэффициент финансирования	$K_f > 1$	$K_f = \text{CC} / \text{ЗС}$	5,173	29,115	19,336	-9,779	23,942

Из приведенных в таблице 2.11 данных можно сделать следующие выводы:

– коэффициент финансового риска показывает отношение заемных средств к собственным. Из таблицы 2.11 видно, что коэффициент в 2013 году составил 0,193 пункта, в 2014 году – 0,034 пункта, в 2015 году – 0,052 пункта. Данный показатель находится в пределах нормативного значения, то есть наблюдается очень низкий финансовый риск, и полная независимость от внешних источников финансирования;

– коэффициент автономии показывает долю собственных средств в общем объеме ресурсов предприятия. Из таблицы 2.11 видно, что коэффициент автономии в 2014 году повысился и на конец года и составил 0,967 пункта. Это расценивается как положительный момент и свидетельствует о повышении независимости предприятия от заемных средств, а так же о повышении финансовой устойчивости организации, что, естественно, является положительным моментом. В 2015 году хотя данный коэффициент незначительно снизился, но он также находится в пределах нормативного значения. Можно сказать, что предприятие осуществляет свою финансово-хозяйственную деятельность за счет собственных источников финансирования;

– коэффициент финансовой зависимости указывает на степень зависимости компании от внешних заимствований, данный показатель

является своего рода антиподом коэффициента независимости. Коэффициент финансовой зависимости показывает, что в 2015 году 1,052 руб. всех финансовых ресурсов ООО «М-Строй» приходится на 1 руб. собственного капитала, то есть предприятие сможет полностью рассчитаться с кредиторами, если продаст все свои активы;

– коэффициент обеспеченности собственными оборотными средствами показывает наличие собственных оборотных средств, необходимых для финансовой устойчивости. Из таблицы 2.11 видно, что данный показатель на конец 2013 года составил 0,725, на конец 2014 года 0,943, на конец 2015 года 0,900, это говорит том, что анализируемое предприятие было ориентировано на формирование запасов за счет собственных средств;

– коэффициент маневренности показывает, какая часть собственных средств, предприятия вложена в наиболее мобильные активы. В ООО «М-Строй» он равен на конец 2015 года 0,464 пункта, то есть 46,4 % оборотных активов обеспечивают финансирование текущей деятельности предприятия;

– коэффициент финансирования показывает, во сколько раз собственные средства превышают заемные. В ООО «М-Строй» на начало периода данный показатель равен 5,173 пункта, а на конец периода (2015 год) – 19,336 пункта, коэффициент выше нормативного значения больше 1, это говорит о том, что собственных средств на предприятии намного больше, чем заемных.

Из приведенных выше данных, следует, что ООО «М-Строй» финансово устойчиво, ввиду того, что предприятие практически не привлекает к осуществлению финансово-хозяйственной деятельности заемные средства, а это является положительным моментом, так как ООО «М-Строй» может работать только за счет собственных средств. В целом, проведя технико-экономический анализ можно сказать что ситуация в рассматриваемом предприятии стабильна. Рассчитанные коэффициенты финансовой устойчивости за анализируемый период удовлетворяют

установленным нормативным значениям, на основании чего можно сделать вывод, что ООО «М-Строй» является финансово независимым предприятием и обеспечивает запасы и затраты собственными оборотными средствами.

2.4. Разработка мероприятий по выявлению резервов направленных на улучшение финансового состояния ООО «М-Строй»

Оценку финансового состояния предприятия мы предлагаем проводить с применением показателей и моделей, характеризующих безопасные уровни кредитоспособности с целью изменения структуры имущества и источников его формирования.

Как уже отмечалось в параграфе 1.2 выпускной квалификационной работы, выделяют 3 модели обеспеченности предприятия собственными средствами. В таблице 2.12 представит результаты оценки финансового состояния ООО «М-Строй» за 2013-2015 годы.

Таблица 2.12

Оценка обеспеченности ООО «М-Строй» собственными средствами за 2013-2015 гг.

Модели	Параметры		
	$K_{ф.н.}$	$K_{мл}$	$K_{о.с.с.}$
Первая модель (0-38%)	0,38	2	0,1
Вторая модель (>38%-50%)	0,5	2	0,1
Третья модель (>50%-62%)	0,62	2	0,1
По данным ООО «М-Строй»			
2013 год	0,838	3,634	0,725
2014 год	0,967	17,618	0,943
2015 год	0,951	9,972	0,900

Результаты расчетов свидетельствуют о стабильном продуцировании желаемых объемов финансовых ресурсов.

Модель финансового состояния ООО «М-Строй» имеет следующие параметры КФК:

в 2013 году: $K_{ф.н.} = 0,838$; $K_{мл} = 3,634$; $K_{о.с.с.} = 0,725$;

в 2014 году: $K_{ф.н.} = 0,967$; $K_{мл} = 17,618$; $K_{о.с.с.} = 0,943$;

в 2015 году: $K_{ф.н.} = 0,951$; $K_{мл} = 9,972$; $K_{о.с.с.} = 0,900$.

Для ключевых финансовых коэффициентов определяются соответствующие соотношения удельных весов оборотного и внеоборотного имущества, собственных, долгосрочных и краткосрочных источников его

формирования. Расчеты представим за 2015 год.

$$K_{ф.н.} = СК / ВБ = 0,951 \text{ или } СК = 0,951ВБ.$$

Это значит, что другая часть источников - сумма долгосрочных и краткосрочных обязательств - равняется 0,049 от валюты баланса:

$$ДО + КО = 0,049ВБ = 0,951СК.$$

Изменение структуры имущества и источников его формирования в рамках безопасного уровня кредитоспособности ООО «М-Строй» представлено в таблице 2.13.

Таблица 2.13

Изменение структуры имущества и источников его формирования в рамках безопасного уровня кредитоспособности ООО «М-Строй»

Показатель	Удельный вес в моделях, %			
	3	ООО «М-Строй»		
		2013 г.	2014 г.	2015 г.
Актив баланса				
Внеоборотные активы	58	41,14	41,50	50,97
Оборотные активы	42	58,86	58,50	49,03
Итого	100	100	100	100
Пассив баланса				
Собственный капитал	62	83,80	96,68	95,08
Долгосрочные обязательства	17	0	0	0
Краткосрочные обязательства	21	16,20	3,32	4,92
Итого	100	100	100	100

Структура актива в 2015 году должна составлять:

$$ОА = 2 \times 4,92 = 9,84 \% \text{ соответственно,}$$

$$ВНА = 100 - 9,84 = 90,16 \%.$$

Данные параметры ООО «М-Строй» характеризуют избыточную долю оборотных активов, следовательно предприятию необходимо подумать о инвестировании части денежных средств для получения дополнительного дохода.

Для оценки финансового состояния ООО «М-Строй» мы также предлагаем использовать комплексный подход, который заключается в расчете комплексного показателя (2.4):

$$F = \sum_{i=1}^n v_i * x_i, \quad (2.4)$$

где F – комплексный показатель при оценке финансового состояния предприятия;

v_i – веса показателей при оценке финансового состояния предприятия;

x_i – нормированные значения показателей при оценке финансового состояния предприятия;

n – количество входящих в модель показателей при оценке финансового состояния предприятия.

Применение комплексного подхода к оценке финансового состояния предприятия предполагает разработку:

– финансовых показателей для оценки финансового состояния предприятия;

– матрицы парных сравнений;

– шкалы для нормирования показателей.

Применительно к ООО «М-Строй» финансовыми показателями для оценки его финансового состояния являются следующие:

– коэффициент текущей ликвидности;

– коэффициент абсолютной ликвидности;

– коэффициент финансовой независимости;

– коэффициент обеспеченности собственными оборотными средствами;

– коэффициент обеспеченности финансовых обязательств активами;

– коэффициент оборачиваемости оборотного капитала;

– рентабельность продаж.

Проведем анализ финансового состояния предприятия за три последних года с целью выявления тенденций развития предприятия.

Исходные данные для проведения анализа приведены в таблице 2.13.

Определяем значимость определенных показателей при оценке финансового состояния предприятия с помощью метода анализа иерархий Томаса Саати на основе приведенных выше показателей в таблице 2.14.

Таблица 2.14

Сведения о финансовых показателях предприятия ООО «М-Строй»
за 2013-2015 г.

Показатель	Условное обозначение	2013 год	2014 год	2015 год
Коэффициент текущей ликвидности	Ктл	3,634	17,618	9,972
Коэффициент абсолютной ликвидности	Кал	2,757	12,299	7,288
Коэффициент финансовой независимости	$K_{ф.н.}$	0,838	0,967	0,951
Коэффициент обеспеченности собственными оборотными средствами	Ко.с.с	0,725	0,943	0,900
Коэффициент обеспеченности финансовых обязательств активами	Коб.об	0,162	0,033	0,049
Коэффициент оборачиваемости оборотного капитала	Коб	4,313	3,308	6,777
Рентабельность продаж, %	R-пр	3,16	1,00	48,21

На основании представленных коэффициентов строим матрицу парных сравнений (табл. 2.15). В роли экспертов для попарного сравнения названных показателей были использованы мнения работников бухгалтерии. Матрица парных сравнений для трех лет будет одинакова, т. к. приоритеты коэффициентов, по которым определяется финансовое состояние, также постоянны.

Таблица 2.15

Матрица парных сравнений

	Ктл	Кал	Кн.з.	Ко.с.с	Коб.об	Коб	Кпр	Собственный вектор	Вектор приоритета
Ктл	1,00	2,00	2,00	3,00	3,00	6,00	5,00	22,00	0,261
Кал	0,50	1,00	2,00	0,50	3,00	5,00	3,00	15,00	0,178
Кн.з.	0,50	0,50	1,00	0,50	2,00	5,00	4,00	13,50	0,160
Ко.с.с	0,33	2,00	2,00	1,00	2,00	5,00	4,00	16,33	0,194
Коб.об	0,33	0,33	0,50	0,50	1,00	4,00	3,00	9,66	0,115
Коб	0,17	0,20	0,20	0,20	0,25	1,00	0,33	2,35	0,028
Кпр	0,20	0,33	0,25	0,25	0,33	3,00	1,00	5,36	0,064
Сумма	3,03	6,36	7,95	5,95	11,58	29,00	20,33	84,20	1,000

В табл. 2.15 показано, что наибольший вес имеют коэффициент текущей ликвидности и коэффициент обеспеченности собственным

оборотным капиталом, т. к. вектор приоритета по данным показателям наибольший и равен соответственно 0,261 и 0,194.

Наибольшее собственное значение матрицы будет равно:

$$X_{\text{ макс. }} = 3,03 \cdot 0,261 + 6,36 \cdot 0,178 + 7,95 \cdot 0,160 + 5,95 \cdot 0,194 + 11,58 \cdot 0,115 + 29 \cdot 0,028 + 20,33 \cdot 0,064 = 7,794.$$

Далее рассчитывается индекс согласованности (ИС) по формуле:

$$\text{ИС} = (7,794 - 7) / (7 \cdot 1) = 0,1134$$

Для матрицы 6-го порядка значение случайной согласованности должно быть равно 1,32. Отношение согласованности (ОС) – $\text{ОС} = 0,1134 / 1,32 = 0,0859$ или 8,59 %. Так как отношение согласованности равно 8,59 % и не превышает 10...20 %, то можно говорить о согласованности мнений экспертов.

Нормирование значений финансовых показателей для ООО «М-Строй» будет осуществляться следующим образом.

Задается функция принадлежности μ_{ij} . Значение этой функции характеризует степень соответствия *i*-го показателя *j*-му нормативу. Причем если функция равна 0, то значение *i*-го коэффициента неудовлетворительно, а если 1, то показатель полностью соответствует нормативу. То есть разрабатывается шкала от 0 до 1 и определяются ее узловые значения. В нашем случае узловыми значениями являются: 0; 0,37; 0,63; 0,8; 1. Для каждого из коэффициентов определим нормативные значения. Укажем максимальные и минимальные значения для расчетных коэффициентов. Значения, соответствующие узловым значениям функции принадлежности, рассчитаем по долевному принципу и внесем в таблице 2.16.

Таблица 2.16

Опорные значения для функции принадлежности

Шкала	Узловые значения, соответствующие значениям функции принадлежности						
	Ктл	Кал	Кн.з.	Ко.с.с	Коб.об	Коб	Кпр
1	2	3	4	5	6	7	8
0,00	0,4	0,02	0,35	0,02	0,85	2,5	0,05
0,20	0,52	0,08	0,42	0,04	0,74	3,10	0,09

0,37	0,62	0,12	0,48	0,05	0,65	3,61	0,12
------	------	------	------	------	------	------	------

Продолжение табл. 2.16

1	2	3	4	5	6	7	8
0,63	0,78	0,20	0,57	0,07	0,50	4,39	0,18
0,80	0,88	0,24	0,63	0,08	0,41	4,90	0,21
1,00	1	0,3	0,7	0,1	0,3	5,5	0,25

Это способствует использованию данной функции для оценки параметров различной размерности и порядка.

При определении нормативных значений мы учли отраслевую принадлежность исследуемого предприятия ООО «М-Строй».

На основе полученных значений рассчитаем коэффициенты аппроксимирующих функций для каждого показателя.

Наилучший результат дает построение степенной функции 3-го порядка вида (2.5):

$$y = ax^3 + bx^2 + cx + d. \quad (2.5)$$

С помощью встроенных в Excel опций (Сервис/Поиск решения) подбираются значения коэффициентов a, b, c, d для данного показателя. Так, в результате расчетов получаем коэффициенты функции для каждого из рассматриваемых показателей (табл. 2.17).

Таблица 2.17

Значение коэффициентов аппроксимации

Параметры	Ктл	Кал	Кн.з.	Ко.с.с	Коб.об	Коб	Кпр
a	0,00005	0,00045	0,00000	-0,00954	-0,00002	0,00000	0,00125
b	-0,00011	-0,00026	0,00000	0,00195	0,00004	0,00000	-0,00064
c	1,66674	3,57147	2,85714	12,49988	-1,81821	0,33333	5,00009
d	-0,66668	-0,07143	-1,00000	-0,25000	1,54546	-0,83333	-0,25000

Получаем следующие функции для расчета значений функции принадлежности по фактическим значениям коэффициентов.

Для коэффициента текущей ликвидности:

$$y = 0,00005x^3 - 0,00011x^2 + 1,66674x - 0,66668.$$

Для коэффициента абсолютной ликвидности:

$$y = 0,00045x^3 - 0,00026x^2 + 3,57147x - 0,07143.$$

Для коэффициента обеспеченности собственными оборотными средствами:

$$y = -0,00954x^3 + 0,00195x^2 + 12,49988x - 0,25000.$$

Для коэффициента обеспеченности обязательств активами:

$$y = -0,00002x^3 + 0,00004x^2 - 1,81821x + 1,54546.$$

Для коэффициента оборачиваемости:

$$y = 0,00000x^3 + 0,00000x^2 + 0,33333x - 0,83333.$$

Для показателя рентабельности:

$$y = 0,00125x^3 - 0,00064x^2 + 5,00009x - 0,25000.$$

После определения узловых значений показателей и их соответствия определенным значениям критериев определяются нормируемые значения для каждого из исследуемых финансовых показателей ООО «М-Строй» путём подстановки фактических значений в полученные функции (табл. 2.18).

Если получаются значения больше 1, то подставляем 1, если меньше нуля - 0.

Таблица 2.18

Нормированные значения показателей финансового состояния

Показатель	Ктл	Кал	Кн.з.	Ко.с.с	Коб.об	Коб	Кпр
2013	1,00	1,00	0,838	0,725	0,162	1,00	1,00
2014	1,00	1,00	0,967	0,943	0,033	1,00	1,00
2015	1,00	1,00	0,951	0,900	0,049	1,00	1,00

После определения всех компонентов комплексного подхода можно производить расчет комплексного показателя в соответствии со следующей формулой (2.6):

$$F = V_1 * X_1 + V_2 * X_2 + V_3 * X_3 + V_4 * X_4 + V_5 * X_5 + V_6 * X_6 + V_7 * X_7, \quad (2.6)$$

где V_1 - вес параметра «коэффициент текущей ликвидности» (0,12);

X_1 - нормированное значение показателя «коэффициент текущей

ликвидности»;

V_2 - вес параметра «коэффициент абсолютной ликвидности» (0,06);

X_2 - нормированное значение показателя «коэффициент абсолютной ликвидности»;

V_3 - вес параметра «коэффициент финансовой независимости» (0,24);

X_3 - нормированное значение показателя «коэффициент финансовой независимости»;

V_4 - вес параметра «коэффициент обеспеченности собственными оборотными средствами» (0,12);

X_4 - нормированное значение показателя «коэффициент обеспеченности собственными оборотными средствами»;

V_5 - вес параметра «коэффициент обеспеченности финансовых обязательств активами» (0,08),

X_5 - нормированное значение показателя «коэффициент обеспеченности финансовых обязательств активами»;

V_6 - вес параметра «коэффициент оборачиваемости оборотного капитала» при оценке финансового состояния предприятия (0,1);

X_6 - нормированное значение показателя «коэффициент оборачиваемости оборотного капитала»;

V_7 - вес параметра «рентабельность продаж» (0,22);

X_7 - нормированное значение показателя «рентабельность продаж».

Оценка финансового состояния ООО «М-Строй» будет производиться на основе таблицы 2.19.

Таблица 2.19

Оценка финансового состояния предприятия

Значение комплексного показателя F	Оценка финансового состояния
0-0,2	Очень плохое
0,21-0,4	Плохое
0,41-0,6	Нормальное
0,61-0,8	Хорошее
0,81 и выше	Очень хорошее

Согласно данным табл. 2.18, на основе формулы (2.6) рассчитывается комплексный показатель.

Для удобства сведем расчеты в таблицу 2.20.

Таблица 2.20

Оценка финансового состояния предприятия ООО «М-Строй»

Год	Комплексный показатель оценки финансового состояния
2013	$F = 1*0,12 + 1*0,06 + 0,838*0,24 + 0,725*0,12 + 0,162*0,08 + 1*0,12 + 1*0,22 = 0,821$
2014	$F = 1*0,12 + 1*0,06 + 0,967*0,24 + 0,943*0,12 + 0,033*0,08 + 1*0,12 + 1*0,22 = 0,868$
2015	$F = 1*0,12 + 1*0,06 + 0,951*0,24 + 0,900*0,12 + 0,049*0,08 + 1*0,12 + 1*0,22 = 0,860$

На основании того, что комплексный показатель свидетельствует об оценке финансового состояния и его оптимальное значение должно приближаться к единице, можно сделать следующие выводы.

Комплексный показатель ООО «М-Строй» за 2013 г. равен 0,821, за 2014 год составляет 0,868 и в 2015 году равен 0,86, следовательно, финансовое состояние предприятия за три анализируемых года имеет оценку «Очень хорошее». Предприятие работало отлично на протяжении всего анализируемого периода и закончило 2015 г. с прибылью 15,9 млн. руб. ростом рентабельности и общего товарооборота.

Предлагаемый комплексный подход для оценки финансового состояния ООО «М-Строй» позволяет проводить комплексную оценку финансового положения предприятия и выявить проблемные участки его деятельности.

ЗАКЛЮЧЕНИЕ

Объектом исследования выступает строительная организация ООО «М-Строй», основным видом деятельности которого является «Строительство жилых и нежилых зданий».

Сравнительный анализ эффективности финансово-хозяйственной деятельности ООО «М-Строй» показал, что выручка от выполненных работ за анализируемый период изменялась циклично. Так, в 2014 году по сравнению с 2013 годом наблюдался спад в деятельности ООО «М-Строй», объемы выполненных работ были снижены на 30,91 %, а в 2015 году по сравнению с 2014 годом наблюдался значительный подъем хозяйственной деятельности.

Удельный вес себестоимости в общем объеме выручки в 2013 году составлял 96,84 %, в 2014 году увеличился до 99,00 %, в 2015 году резко снизился и составил 51,79 %. Это говорит о том, что ООО «М-Строй» в 2015 году отработало на рост выручки и снижение затрат. Сравнение темпов изменения абсолютных величин выручки и себестоимости свидетельствует о росте эффективности основной деятельности.

Анализируя показатели рентабельности, можно сделать вывод о выравнивании финансового положения ООО «М-Строй» на конец анализируемого периода. Наибольший рост показателей рентабельности наблюдался в 2015 году: фондорентабельность (+442,68 %), рентабельность собственного капитала (+237,28 %), экономическая рентабельность (+ 225,61 %).

За анализируемый период валюта баланса динамично снижалась, так в 2014 году по сравнению с 2013 годом она уменьшилась на 3763 тыс. руб. (-34,75 %), в 2015 году по сравнению с 2014 годом валюта баланса снизилась на 2632 тыс. руб. (-19,36 %). Снижение валюты баланса было обеспечено как за счет внеоборотных активов (- 880 тыс. руб. в 2015 г.), так и за счет оборотных активов (2883 тыс. руб. в 2015 г. или 44,96 %).

В целом в структуре баланса наибольшим удельным весом обладают

оборотные активы, которые в 2013 г. составили 58,86 %, в 2014 г. – 58,50 %, а в 2015 г. В 2015 году увеличили свой удельный вес внеоборотные активы и их величина составила 50,97 %. Такие существенные изменения связаны со снижением валюты баланса в результате уменьшения оборотных активов.

Наибольший удельный вес в структуре оборотных активов занимают денежные средства в 2013 году – 44,66 %, в 2014 году – 40,84 %, в конце 2015 года их доля составила 35,84 %.

В структуре пассива баланса наибольший удельный вес имеет раздел - капитал и резервы. На его долю приходится в 2013 году 80,79 %, в 2014 году – 96,68 %, в 2015 году 95,08 %. Кредиторская задолженность и заемные средства занимают незначительную долю в валюте баланса.

Проведенный анализ ликвидности баланса ООО «М-Строй» показал, что бухгалтерский баланс предприятия абсолютно ликвидный, так как имеют место быть следующие соотношения: $A1 \geq П1$; $A2 \geq П2$; $A3 \geq П3$; $A4 \leq П4$.

Все относительные показатели ликвидности входят в норматив, это говорит о том, что предприятие имеет в наличии достаточное количество оборотных активов для удовлетворения обязательств. Следовательно, ООО «М-Строй» располагает текущими активами для покрытия своих краткосрочных обязательств.

Анализ финансовой устойчивости ООО «М-Строй» за анализируемый период 2013-2015 гг. свидетельствует о высоком уровне платежеспособности предприятия, то есть предприятие не зависит от внешних кредиторов.

ООО «М-Строй» соответствует первый тип финансовой устойчивости - абсолютная финансовая устойчивость, можно представить в виде следующей формулы $M1 = (1, 1, 1)$.

Из приведенных выше данных, следует, что ООО «М-Строй» финансово устойчиво, ввиду того, что предприятие практически не привлекает к осуществлению финансово-хозяйственной деятельности заемные средства, а это является положительным моментом, так как ООО «М-Строй» может работать только за счет собственных средств.

В целом, проведя технико-экономический анализ можно сказать что ситуация в ООО «М-Строй» стабильна.

Расчитанные коэффициенты финансовой устойчивости за анализируемый период удовлетворяют установленным нормативным значениям, на основании чего можно сделать вывод, что предприятие является финансово независимым и обеспечивает запасы и затраты собственными оборотными средствами.

В качестве совершенствования системы оценки финансового состояния ООО «М-Строй» мы предлагаем проводить ее с применением показателей и моделей, характеризующих безопасные уровни кредитоспособности с целью изменения структуры имущества и источников его формирования.

Анализ безопасного уровня кредитоспособности показал, что ООО «М-Строй» имеет избыточную долю оборотных активов, следовательно, предприятию необходимо подумать об инвестировании части денежных средств для получения дополнительного дохода.

Для оценки финансового состояния ООО «М-Строй» мы также предлагаем использовать комплексный подход, который заключается в расчете комплексного показателя. На основании того, что комплексный показатель свидетельствует об оценке финансового состояния и его оптимальное значение должно приближаться к единице.

Комплексный показатель ООО «М-Строй» за 2013 г. равен 0,821, за 2014 год составляет 0,868 и в 2015 году равен 0,86, следовательно, финансовое состояние предприятия за три анализируемых года имеет оценку «Очень хорошее». Предприятие работало отлично на протяжении всего анализируемого периода и закончило 2015 г. с прибылью 15,9 млн. руб. ростом рентабельности и общего товарооборота.

Предлагаемый подход для оценки финансового состояния ООО «М-Строй» позволяет проводить комплексную оценку финансового положения предприятия и выявить проблемные участки его деятельности.

БИБЛИОГРАФИЧЕСКИЙ СПИСОК ИСПОЛЬЗОВАННОЙ ЛИТЕРАТУРЫ

1. Гражданский кодекс Российской Федерации [Электронный ресурс]: федер. закон от 30 ноября 1994 г. № 51-ФЗ (в ред. от 7 февраля 2017 г. № 12-ФЗ) // Справочная правовая система «Консультант Плюс». Разд. «Законодательство». Информ. банк «Версия Проф».
2. О несостоятельности (банкротстве) [Электронный ресурс]: федер. закон от 26 октября 2002 года № 127-ФЗ (в ред. от 3 июля 2016 г. № 360-ФЗ) // Справочная правовая система «Консультант Плюс». Разд. «Законодательство». Информ. банк «Версия Проф».
3. Об организации проведения учета и анализа финансового состояния стратегических предприятий и организаций и их платежеспособности [Электронный ресурс]: пост. Правительства РФ от 21 декабря 2005 г. № 792 (в ред. от 03 февраля 2007 г. № 74) // Справочная правовая система «Консультант Плюс». Разд. «Законодательство». Информ. банк «Версия Проф».
4. Аврашков, Л.Я. К вопросу о формировании нормативной базы для оценки финансово-экономического состояния предприятия [Текст]/ Л.Я. Аврашков, Г.Ф. Графова //Аудитор.- 2013.- № 10.- С. 256-267.
5. Аврашков, Л.Я. О нормативных значениях коэффициентов при формировании рейтинговой оценки финансово-экономического состояния предприятия [Текст]/ Л.Я. Аврашков, Г.Ф. Графова, С.А. Шахватова //Аудитор.- 2015.- № 5.- С. 65-73.
6. Алексеева, Г.И. Особенности оценки финансового состояния страховой компании по данным МСФО-отчетности [Текст]/ Г.И. Алексеева // Международный бухгалтерский учет.- 2013.- № 44.- 144-156.
7. Балтазар, Э. Первое применение МСФО: подготовка вступительного отчета о финансовом положении на дату перехода на МСФО [Текст]/ Э. Балтазар, М. Бейерсдорф, М. Бонэм //Аудиторские ведомости.- 2014.- № 11.- С.59-67.
8. Бибнев, М.В. Сбалансированная система финансовых показателей

- [Электронный ресурс]/ М.В. Бибнев // Финансы.- 2013.- №10.- Справочно-правовая система «Консультант Плюс». Разд. «Финансовые консультации».
9. Грачев, А.В. Анализ финансово-экономической деятельности предприятия [Текст] / А.В. Грачев. - М.: 2014. – 169 с.
10. Грищенко, О.В. Анализ и диагностика финансово-хозяйственной деятельности предприятия [Текст]: Учеб. пособие / О.В. Грищенко.- Таганрог: Издательство ТРТУ, 2013.-456 с.
11. Ефимова, О.В. Как анализировать финансовое положение предприятия [Текст]: практическое пособие. / О.В. Ефимова; – М.: АО «Бизнес школа» «Интел-Синтез» 2014. - 118 с.
12. Журавлева, Т.А. Раскрытие информации для анализа финансового состояния коммерческих организаций в бухгалтерской (финансовой) отчетности [Текст]/ Т.А. Журавлева // Международный бухгалтерский учет.- 2014.- № 23. – С. 96-107.
13. Карпунина, Е.В. Анализ финансового состояния должника по данным бухгалтерской (финансовой) отчетности [Электронный ресурс]/ Е.В. Карпунина // Международный бухгалтерский учет.- 2014.- № 23.- Справочно-правовая система «Консультант Плюс». Разд. «Финансовые консультации».
14. Кондратьева, Е.А. Анализ финансового состояния компании как основа управления бизнесом [Электронный ресурс]/ Е.А. Кондратьева, М.С. Шальнева // Финансовый вестник: финансы, налоги, страхование, бухгалтерский учет.- 2013.- № 8. – Справочно-правовая система «Консультант Плюс». Разд. «Финансовые консультации».
15. Краснов, В.Д. Анализ факторов, вызывающих сомнение в непрерывности деятельности, и их влияние на финансовое положение организации [Текст]/ В.Д. Краснов //Международный бухгалтерский учет.- 2013.- № 43.- С. 237-243.
16. Куранов, М.В. Показатели и модели анализа финансового состояния на различных этапах жизненного цикла организации [Электронный ресурс]/ М.В. Куранов // Экономический анализ.- 2013.- №5.- Справочно-правовая система

«Консультант Плюс». Разд. «Финансовые и кадровые консультации».

17. Лысенко, Д.В. Комплексный экономический анализ хозяйственной деятельности [Текст] / Д.В.Лысенко. – М.: ИНФРА-М, 2013.- 276 с.

18. Любушин, Н. П. Анализ финансово-экономической деятельности предприятия: учеб. пособие [Текст] / Н. П. Любушин, В. Б. Лещева, В. Г. Дьякова. / под ред. проф. Н.П. Любушина. – М. : ЮНИТИ – ДАНА, 2013. – 592 с.

19. Парушина, Н.В. Основные направления анализа и прогнозирования финансового состояния по данным бухгалтерской (финансовой) отчетности организаций [Электронный ресурс]/ Н.В. Парушина // Международный бухгалтерский учет.- 2013.- № 2.- Справочно-правовая система «Консультант Плюс». Разд. «Финансовые консультации».

20. Пашков, Р. Сценарный план мероприятий по восстановлению финансовой устойчивости в случае существенного ухудшения финансового состояния (в соответствии с Письмом Банка России от 29.12.2012 г. № 193-Т) [Текст]/ Р. Пашков, Ю. Юденков //Бухгалтерия и банки.-2016.- № 4.- С. 132-141.

21. Поморина, М.А. Методика определения рейтинга финансового состояния банка-заемщика [Текст]/ М.А. Поморина // Банковское кредитование.- 2014.- № 1. – С. 75-84.

22. Руднев, Р.В. Направления анализа финансового состояния организации применительно к целям управления и потребностям пользователей [Электронный ресурс]/ Р.В. Руднев //Аудитор.- 2012.- № 10.- Справочно-правовая система «Консультант Плюс». Разд. «Финансовые консультации».

23. Рыжков, К. Оценка финансового состояния торговой организации [Электронный ресурс]/ К. Рыжков // Аудит и налогообложение.- 2013.- № 11.- Справочно-правовая система «Консультант Плюс». Разд. «Финансовые консультации».

24. Сапрыкин, В.Н. Распределительные статьи баланса в анализе показателей ликвидности предприятия [Текст] /Сапрыкин В.Н. // Экономический анализ.-

2013 .- №14 .- С.78-86.

25. Сизых, Н.В. Особенности и преимущества применения наглядных балансовых моделей для анализа финансового состояния компании [Электронный ресурс]/ Н.В. Сизых, Д.С. Сизых // Международный бухгалтерский учет.- 2015.- № 25.- Справочно-правовая система «Консультант Плюс». Разд. «Финансовые консультации».

26. Симоненко, Л.Г. Развитие методики анализа финансового состояния хозяйствующих субъектов строительства и ремонта судов и оценка их финансово-экономической ситуации [Электронный ресурс]/ Л.Г.Симоненко // Международный бухгалтерский учет.- 2014.- № 16.- Справочно-правовая система «Консультант Плюс». Разд. «Финансовые консультации».

27. Фомин, В.П. Формирование и анализ показателей финансового состояния организации [Электронный ресурс]/ В.П. Фомин, Ю.А. Татаровский // Международный бухгалтерский учет.- 2014.- № 6.- Справочно-правовая система «Консультант Плюс». Разд. «Финансовые консультации».

28. Хаддервик, К. Финансовый и экономический анализ деятельности предприятия [Текст]: учеб. пособие / под ред. Воропаева Ю.Н. – М.: Финансы и статистика, 2013. – 192 с.

29. Хусаинов, Р.В. В чем состоит специфика оценки финансового положения крупнейших заемщиков? [Текст]/ Р.В. Хусаинов, А.А. Леушев, О.М. Половинкина, Р.В. Ульянов, А.Н. Анисимов // Банковское кредитование.- 2014.- № 3.- С. 149-158.

30. Черкай, А.Д. Критический анализ требований МСФО к Отчету о финансовом положении [Электронный ресурс]/ А.Д. Черкай // Аудитор.- 2014.- № 10.- Справочно-правовая система «Консультант Плюс». Разд. «Финансовые консультации».

31. Чуева, Л.Н., Анализ финансово-хозяйственной деятельности [Текст]: учебник /Л.Н. Чуева, И.Н. - М.: Дашков и К, 2013. - 348 с.

32. Шеремет, А.Д. Анализ и диагностика финансово-хозяйственной деятельности предприятия [Текст]: учебник / А.Д. Шеремет. - М.: ИНФРА-

М., 2013.-468 с.

ПРИЛОЖЕНИЯ